

Nazwa kwalifikacji: **Wytwarzanie wyrobów z drewna i materiałów drewnopochodnych**
Oznaczenie kwalifikacji: **DRM.04**

Wypełnia zdający

Numer PESEL zdającego*

--	--	--	--	--	--	--	--	--	--	--	--	--	--	--	--	--	--	--	--

Miejsce na naklejkę z numerem
PESEL i z kodem ośrodka

Czas trwania egzaminu: **180** minut.

EGZAMIN ZAWODOWY CZĘŚĆ PRAKTYCZNA

**PODSTAWA PROGRAMOWA
2019**

Instrukcja dla zdającego

1. Na pierwszej stronie arkusza egzaminacyjnego wpisz w oznaczonym miejscu swój numer PESEL i naklej naklejkę z numerem PESEL i z kodem ośrodka.
2. Na **KARCIE OCENY** w oznaczonym miejscu przyklej naklejkę z numerem PESEL oraz wpisz:
 - swój numer PESEL*,
 - oznaczenie kwalifikacji,
 - numer zadania,
 - numer stanowiska.
3. **KARTĘ OCENY** przełącz zespołowi nadzorującemu.
4. Sprawdź, czy arkusz egzaminacyjny zawiera 8 stron i nie zawiera błędów. Ewentualny brak stron lub inne usterki zgłoś przez podniesienie ręki przewodniczącemu zespołu nadzorującego.
5. Zapoznaj się z treścią zadania oraz stanowiskiem egzaminacyjnym. Masz na to 10 minut. Czas ten nie jest wliczany do czasu trwania egzaminu.
6. Czas rozpoczęcia i zakończenia pracy zapisze w widocznym miejscu przewodniczący zespołu nadzorującego.
7. Wykonaj samodzielnie zadanie egzaminacyjne. Przestrzegaj zasad bezpieczeństwa i organizacji pracy.
8. Jeżeli w zadaniu egzaminacyjnym występuje polecenie „zgłoś gotowość do oceny przez podniesienie ręki”, to zastosuj się do polecenia i poczekaj na decyzję przewodniczącego zespołu nadzorującego.
9. Po zakończeniu wykonania zadania pozostaw rezultaty oraz arkusz egzaminacyjny na swoim stanowisku lub w miejscu wskazanym przez przewodniczącego zespołu nadzorującego.
10. Po uzyskaniu zgody zespołu nadzorującego możesz opuścić salę/miejsce przeprowadzania egzaminu.

Powodzenia!

* w przypadku braku numeru PESEL – seria i numer paszportu lub innego dokumentu potwierdzającego tożsamość

Zadanie egzaminacyjne

Wykonaj wieszak do przedpokoju zgodnie z dokumentacją zamieszczoną w arkuszu egzaminacyjnym. Przytnij listwy na dokładną długość. Podpory półki wytnij piłą ręczną. Wytrasuj i nawierć gniazda pod kołki wieszakowe. Zaokrąglaj wszystkie widoczne krawędzie w listwach wieszaka i listwach półki poprzez frezowanie frezem R 3. Wyszlifuj wykonane powierzchnie cięcia i załam pozostałe krawędzie.

Uwaga! Zakończenie prac związanych z przygotowaniem elementów wieszaka do montażu zgłoś Przewodniczącemu ZN przez podniesienie ręki. Po uzyskaniu zgody przystąp do dalszych prac.

Zmontuj wieszak zgodnie z dokumentacją. Wkręty wkręć bez wstępnego nawiercania, wklej kołki wieszakowe.

Wieszak wykonaj na stanowisku egzaminacyjnym wyposażonym w materiały, narzędzia i sprzęt. Podczas wykonywania prac przestrzegaj zasad bezpieczeństwa i higieny pracy oraz zasad obsługi narzędzi i sprzętu zgodnie z instrukcjami.

Po zakończeniu prac oczyść narzędzia i sprzęt, uporządkuj stanowisko, odpady umieść w pojemniku przeznaczonym na ten cel.

Zmontowany wieszak pozostaw na stanowisku egzaminacyjnym do oceny.

Czas przeznaczony na wykonanie zadania wynosi 180 minut.

Ocenie podlegać będą 2 rezultaty:

- przygotowane do montażu elementy wieszaka do przedpokoju,
 - wieszak do przedpokoju
- oraz
- przebieg wykonania wieszaka do przedpokoju.

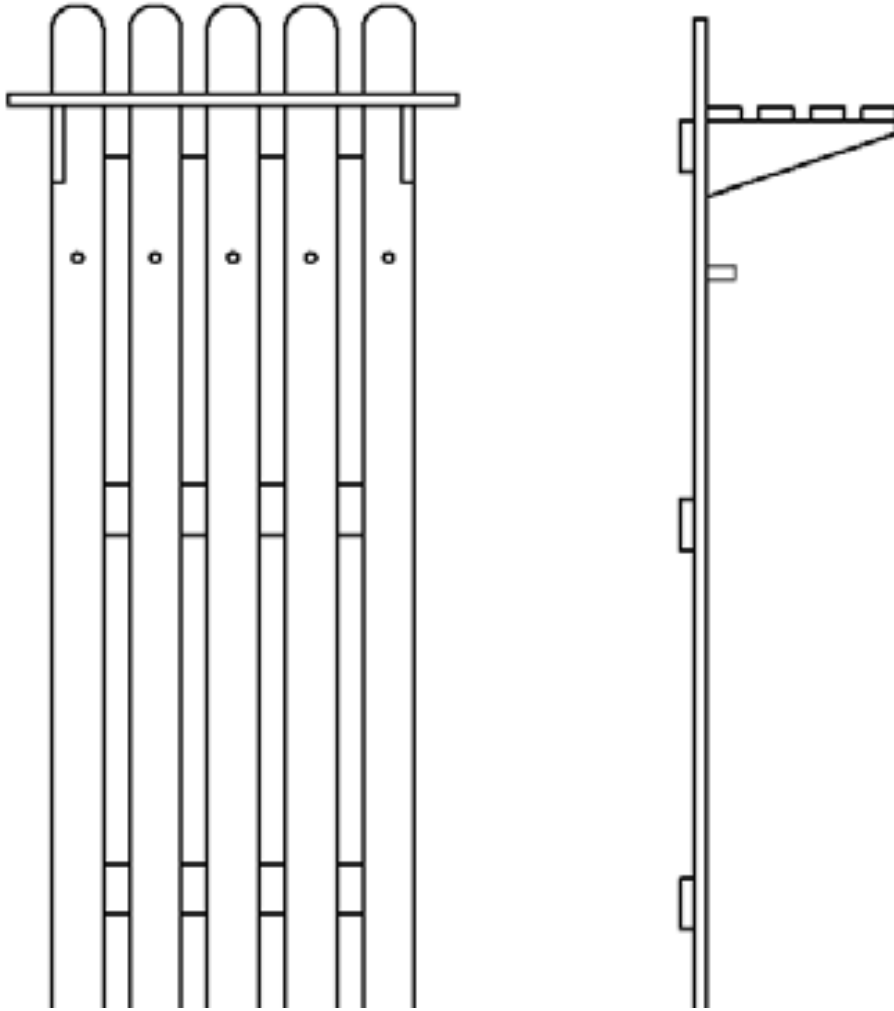

Rysunek poglądowy wieszaka do przedpokoju

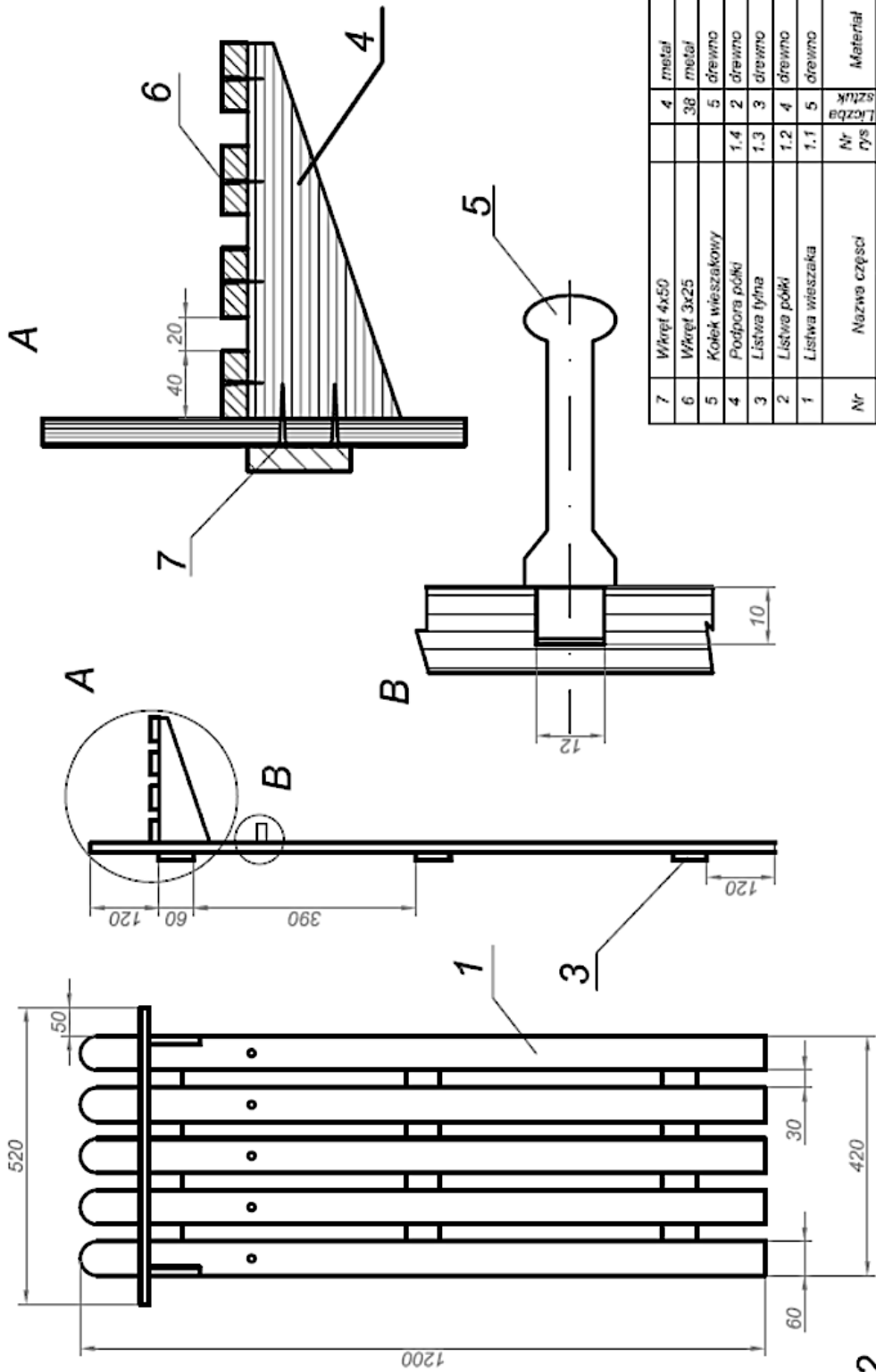

Nr	Nazwa części	Nr rys.	Liczba sztuk	Materiał	Wymiary		Uwagi
					Dł.	Gr.	
7	Wkręt 4x50		4	metal			
6	Wkręt 3x25		38	metal			
5	Kolek wieszakowy		5	drewno			
4	Podpora półki	1.4	2	drewno	220	80	15
3	Listwa tylna	1.3	3	drewno	420	60	15
2	Listwa półki	1.2	4	drewno	520	40	15
1	Listwa wieszaka	1.1	5	drewno	1200	60	15

Podziałka	Data
1:10	
Kreślił	
Sprawdził	
Zatwierdził	
Nazwa przedsiębiorstwa	
Arkuszy Liczba arkuszy	
Wieszak	
Nr. rysunku 1	

Uwaga:
Wszystkie krawędzie szerokiej płaszczyzny widocznej zaokrąglone frezem R 3.

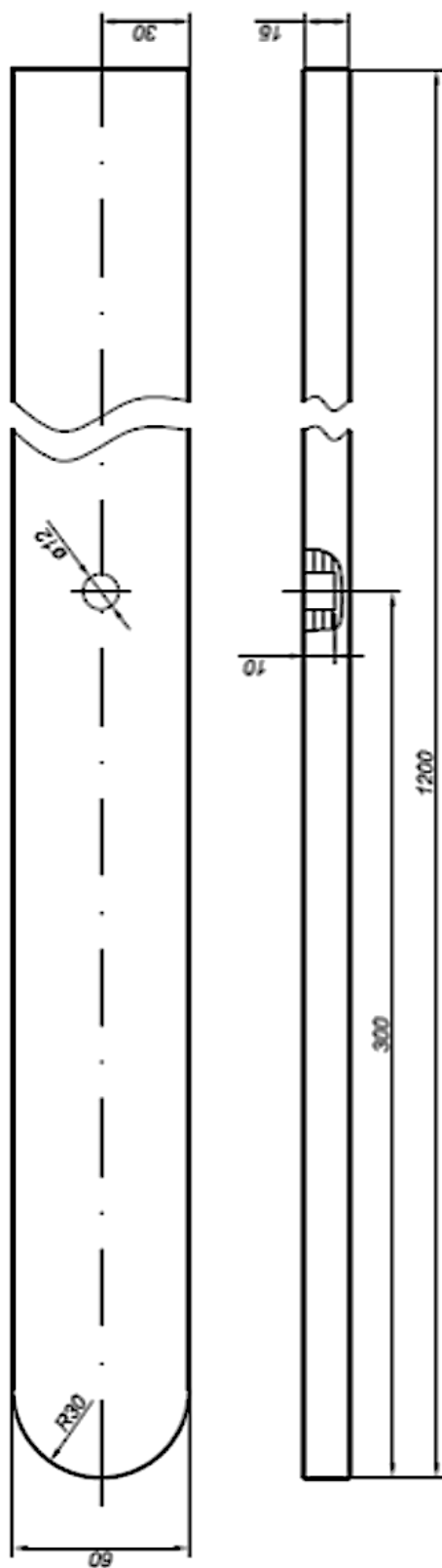

Uwaga:
 Wszystkie krawędzie górnej szerokiej płaszczyzny
 zaokrąglone frezem R 3.

Podziałka	Data
1:2	Liczba arkuszy
Kreślił	Nazwa przedsiębiorstwa
Sprawdził	
Zatwierdził	
Listwa wieszaka	
Nr. rysunku 1.1	

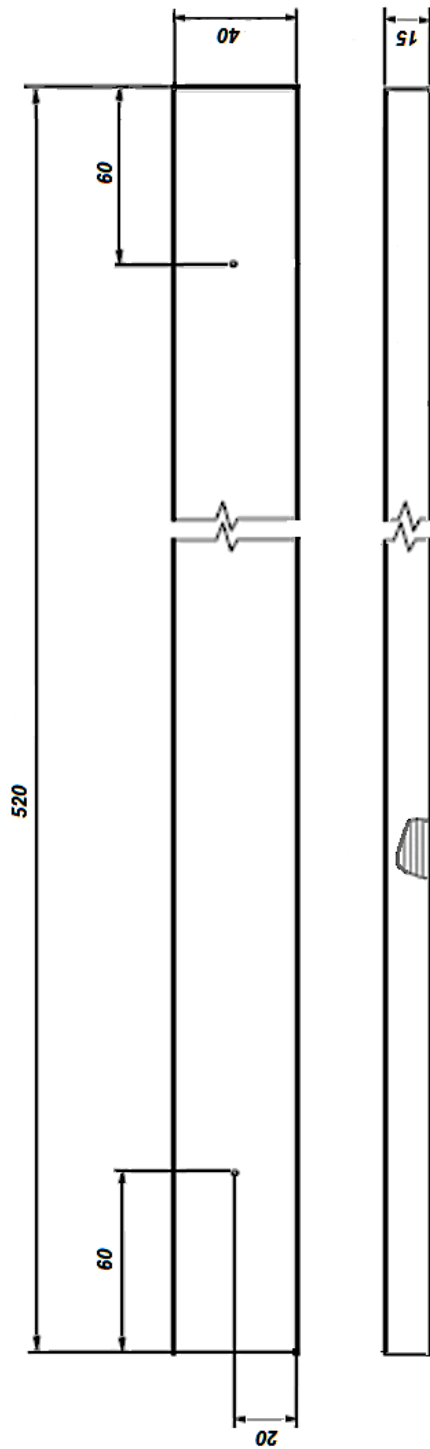

Uwaga:

Wszystkie krawędzie górnej szerokiej płaszczyzny zaokrąglone frezem R 3.

Podziałka	Data
1:2	Artykuł Liczba arkuszy
Kreślił	Listwa półki
Sprawił	
Zakreślił	
	Nr rysunku 1.2

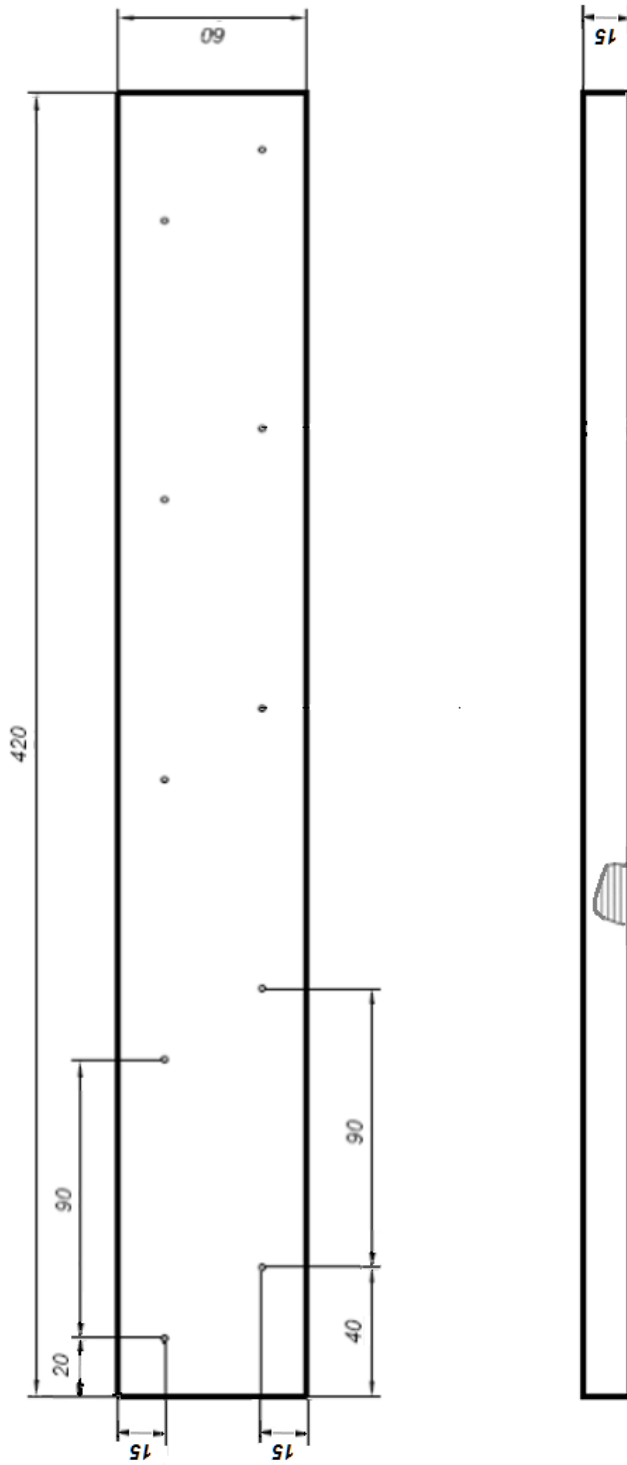

Podziałka		Data
1:2	Nazwa przedsiębiorstwa	Arkuszy Liczba arkuszy
Kreślił	Listwa tylna	Nr. rysunku
Sprawdził		1.3
Zabiorczył		

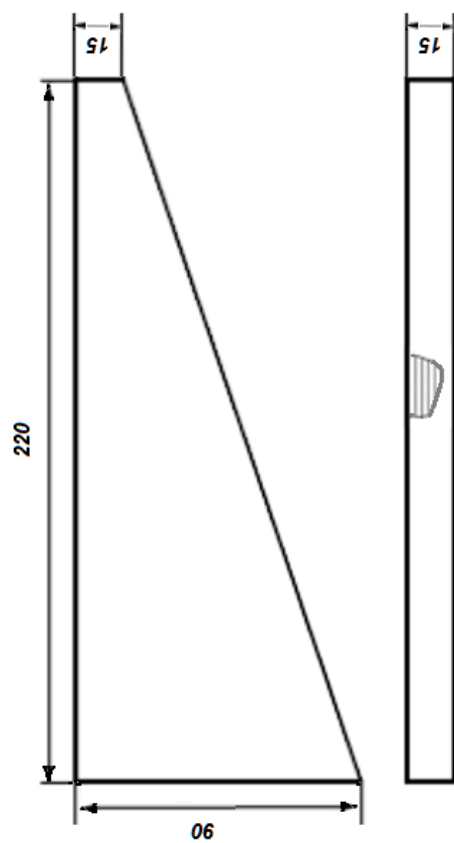

Podziiałka		Data
1:2	Nazwa przedsiłbiórstwa	Arkusze Liczba arkuszy
Kreślił	Podpora póiki	Nr. rysunku 1.4
Sprawdził		
Zatwierdził		

