

Informator o egzaminie potwierdzającym kwalifikacje w zawodzie

(kształcenie według podstawy programowej z 2017 r.)

*Technik stylisty
(eksperyment pedagogiczny)*

 **CENTRALNA
KOMISJA
EGZAMINACYJNA**

Warszawa 2018

Informator został przygotowany w oparciu o materiały do kwalifikacji AU.14 z informatora dla zawodu Krawiec, opracowanego przez Okręgową Komisję Egzaminacyjną w Łodzi oraz o materiały do kwalifikacji AU.26 z informatora dla zawodu Technik usług fryzjerskich, opracowanego przez Okręgową Komisję Egzaminacyjną w Warszawie.

Spis treści

Wstęp	4
Informacje o zawodzie.....	6
1. Zadania zawodowe.....	6
2. Wyodrębnienie kwalifikacji w zawodzie	6
3. Możliwości kształcenia w zawodzie	6
4. Wspólne kwalifikacje w zawodach	6
Wymagania egzaminacyjne z przykładami zadań	7
Kwalifikacja AU.14 Projektowanie i wytwarzanie wyrobów odzieżowych	7
1. Przykłady zadań do części pisemnej egzaminu	7
2. Przykład zadania do części praktycznej egzaminu oraz kryteria oceniania	22
Kwalifikacja AU.26 Projektowanie fryzur	27
1. Przykłady zadań do części pisemnej egzaminu	27
2. Przykład zadania do części praktycznej egzaminu oraz kryteria oceniania	30
Podstawa programowa kształcenia w zawodzie	36

WSTĘP

Informator o egzaminie potwierdzającym kwalifikacje w zawodzie jest podzielony na dwie części:

- pierwsza zawiera informacje ogólne o zawodzie oraz możliwości dalszego kształcenia w zawodzie, uzupełniania wykształcenia w różnych formach,
- druga zawiera wymagania egzaminacyjne z przykładami zadań oraz podstawę programową dla zawodu.

Do każdej kwalifikacji, do każdego zestawu efektów kształcenia, zostały wybrane umiejętności reprezentatywne dla zawodu. Do tych umiejętności przypisano najważniejsze wymagania ogólne jako rozwinięcia oraz zamieszczono przykładowe zadanie z podaną odpowiedzią prawidłową.

Zamieszczony jest również przykład zadania do części praktycznej egzaminu dla wybranych umiejętności z kwalifikacji w zawodzie.

Zadania w informatorze nie wyczerpują wszystkich przykładowych zadań, które mogą wystąpić w arkuszach egzaminacyjnych. Informator nie może być główną wskazówką do planowania procesu kształcenia w zawodzie, a kształcenie powinno odbywać się zgodnie z programami nauczania opracowanymi według obowiązującej podstawy programowej kształcenia w zawodzie.

Egzamin potwierdzający kwalifikacje w zawodzie jest przeprowadzany:

- a. z zakresu danej kwalifikacji wyodrębnionej w zawodzie lub w zawodach zgodnie z klasyfikacją zawodów szkolnictwa zawodowego,
- b. na podstawie wymagań określonych w podstawie programowej kształcenia w zawodach.

Przez kwalifikację w zawodzie należy rozumieć wyodrębniony w danym zawodzie zestaw oczekiwanych efektów kształcenia, których osiągnięcie potwierdza świadectwo wydane przez okręgową komisję egzaminacyjną, po zdaniu egzaminu potwierdzającego kwalifikacje w zawodzie w zakresie jednej kwalifikacji.

Część pisemna egzaminu trwa 60 minut i przeprowadzana jest w formie testu składającego się z 40 zadań zamkniętych, zawierających cztery odpowiedzi do wyboru, z których tylko jedna jest prawidłowa. Można uzyskać max. 40 punktów. Część pisemna egzaminu jest przeprowadzana z wykorzystaniem elektronicznego systemu przeprowadzania egzaminu lub arkuszy i kart odpowiedzi.

Część praktyczna egzaminu jest przeprowadzana w formie zadania praktycznego i polega na wykonaniu przez zdającego zadania egzaminacyjnego zawartego w arkuszu egzaminacyjnym na stanowisku egzaminacyjnym. Część praktyczna egzaminu jest przeprowadzana według modelu (formy):

- a. w (wykonanie) – gdy rezultatem końcowym jest wyrób lub usługa,
- b. wk (wykonanie przy komputerze) – gdy rezultatem końcowym jest wyrób lub usługa, uzyskana z wykorzystaniem komputera,
- c. d (dokumentacja) – gdy jedynym rezultatem końcowym jest dokumentacja,
- d. dk (dokumentacja przy komputerze) – gdy jedynym rezultatem końcowym jest dokumentacja uzyskana z wykorzystaniem komputera.

Oczekiwane rezultaty zadania podlegają ocenie przez egzaminatora w trakcie trwania egzaminu lub po jego zakończeniu, zgodnie z podanymi kryteriami.

Przed przystąpieniem do dalszej lektury *Informatora* warto zapoznać się z ogólnymi zasadami obowiązującymi na egzaminie potwierdzającym kwalifikacje w zawodzie od roku szkolnego 2017/2018. Są one określone w ustawie o systemie oświaty z dnia 7 września 1991 r. (j.t. Dz. U. z 2016 r., poz.1943 ze zm.) oraz w *rozporządzeniu Ministra Edukacji Narodowej z dnia 18 sierpnia 2017 r. w sprawie szczegółowych warunków i sposobu przeprowadzania egzaminu potwierdzającego kwalifikacje w zawodzie* oraz w formie skróconej w części ogólnej *Informatora o egzaminie potwierdzającym kwalifikacje w zawodzie od roku szkolnego 2017/2018*, dostępnego na stronie internetowej Centralnej Komisji Egzaminacyjnej (www.cke.edu.pl) oraz na stronach internetowych okręgowych komisji egzaminacyjnych.

INFORMACJE O ZAWODZIE

1. Zadania zawodowe

Absolwent szkoły kształcącej w zawodzie technik stylisty powinien być przygotowany do wykonywania następujących zadań zawodowych:

- 1) projektowania wyrobów odzieżowych i fryzur;
- 2) prowadzenia analizy kolorystycznej typu urody;
- 3) korygowania niedoskonałości urody i sylwetki;
- 4) dobierania ubioru, dodatków, fryzur i makijażu do sylwetki klienta i okazji;
- 5) opracowania dokumentacji wyrobów odzieżowych
- 6) dobieranie materiałów i wykonanie modeli
- 7) obsługiwanie maszyn i urządzeń stosowanych podczas wytwarzania wyrobów odzieżowych

2. Wyodrębnienie kwalifikacji w zawodzie

W zawodzie **technik stylisty** wyodrębniono dwie kwalifikacje.

Numer kwalifikacji (kolejność) w zawodzie	Symbol kwalifikacji z podstawy programowej	Nazwa kwalifikacji
K1	AU.14	<i>Projektowanie i wytwarzanie wyrobów odzieżowych</i>
K2	AU.26	<i>Projektowanie fryzur</i>

3. Możliwości kształcenia w zawodzie

Dotyczy eksperymentu pedagogicznego realizowanego w Zespole Szkół Ponadgimnazjalnych nr 2 im. Marii Dąbrowskiej w Nowej Soli, zgodnie z decyzją Ministra Edukacji Narodowej nr DSKKZ–WOKZ.4028.7.2018 z dnia 28 maja 2018 r.

4. Wspólne kwalifikacje w zawodach

Kwalifikacja AU.14 jest wspólna dla zawodu krawiec i technik przemysłu mody.

Kwalifikację AU.26 wyodrębniono w zawodzie technik usług fryzjerskich.

2. WYMAGANIA EGZAMINACYJNE Z PRZYKŁADAMI ZADAŃ

Kwalifikacja K1

AU.14 Projektowanie i wytwarzanie wyrobów odzieżowych

1. Przykłady zadań do części pisemnej egzaminu dla wybranych umiejętności z kwalifikacji *AU.14 Projektowanie i wytwarzanie wyrobów odzieżowych*

1.1. Projektowanie wyrobów odzieżowych

Umiejętność 1) posługuje się projektami plastycznymi wyrobów odzieżowych, na przykład:

- rozróżnia rodzaje rysunków wyrobów odzieżowych;
- określa elementy konstrukcyjne wyrobów odzieżowych na podstawie rysunku;
- wskazuje inspiracje dla projektów wyrobów odzieżowych;
- określa techniki wykonania projektów plastycznych wyrobów odzieżowych;
- rozróżnia wyroby odzieżowe na podstawie projektów plastycznych;
- rozróżnia style w odzieży na podstawie projektów plastycznych.

Przykładowe zadanie 1.

Na rysunku przedstawiono

- A. żakiet w stylu Chanel.
- B. wdzianko w stylu safari.
- C. wdzianko w stylu militarnym.
- D. żakiet w stylu awangardowym.



Odpowiedź prawidłowa: **A.**

Umiejętność 2) wykonuje pomiary krawieckie, na przykład:

- określa nazwy pomiarów krawieckich;
- stosuje pomiary krawieckie w procesie wykonywania form wyrobów odzieżowych;
- rozróżnia pomiary krawieckie na podstawie symboli i oznaczeń wymiarów ciała;
- stosuje symbole w procesie wykonywania pomiarów krawieckich;
- wskazuje pomiary krawieckie niezbędne do konstrukcji form podstawowych elementów wyrobów odzieżowych;
- określa sposoby wykonania pomiarów krawieckich.

Przykładowe zadanie 2.

Łuk długości pleców SyTy należy mierzyć w kierunku

- A. poziomym pomiędzy punktami tylnymi bocznymi.
- B. poziomym pomiędzy punktami ramiennymi od strony tylnej.
- C. pionowym od siódmego kręgu szyjnego do punktu tylnego talii.
- D. pionowym od punktu ramiennego do punktu rylcowego bocznego.

Odpowiedź prawidłowa: **C.**

Umiejętność 3) dobiera materiały odzieżowe, dodatki krawieckie i zdobnicze do asortymentu odzieży, na przykład:

- rozpoznaje materiały odzieżowe w zależności od technologii wytwarzania;
- rozróżnia właściwości materiałów odzieżowych w zależności od zastosowanego surowca, technik wytwarzania i rodzaju splotu;
- dobiera materiały odzieżowe w zależności od fasonu, właściwości użytkowych i przeznaczenia wyrobu odzieżowego;
- dobiera materiały odzieżowe w zależności od rodzaju asortymentu odzieży z uwzględnieniem przeznaczenia i właściwości użytkowych;
- rozróżnia dodatki krawieckie w zależności od zastosowania w wyrobie odzieżowym;
- dobiera dodatki krawieckie w zależności od właściwości materiału odzieżowego, techniki wykonania i przeznaczenia wyrobu odzieżowego;
- dobiera rodzaje zdobień do wyrobu odzieżowego;
- wskazuje sposoby zdobienia wyrobów odzieżowych.

Przykładowe zadanie 3.

Którą tkaninę należy użyć do uszycia letniej, przewiewnej sukienki dziewczęcej?

- A. Taftę.
- B. Welur.
- C. Kaszmir.
- D. Etaminę.

Odpowiedź prawidłowa: **D.**

Umiejętność 4) stosuje zasady konstrukcji i modelowania form wyrobów odzieżowych, na przykład:

- określa zasady konstrukcji form podstawowych wyrobów odzieżowych;
- określa metody modelowania form podstawowych wyrobów odzieżowych;
- wskazuje sposób konstrukcji i modelowania form podstawowych wyrobów odzieżowych;
- określa fason wyrobów odzieżowych na podstawie przedstawionego sposobu modelowania form;
- stosuje zasady dotyczące obliczania podstawowych odcinków konstrukcyjnych;
- wskazuje sposób modelowania różnych fasonów bluzek damskich poprzez przeniesienie konstrukcyjnej zaszewki piersiowej w dowolnie wybrane miejsce na liniach konturowych formy przodu, na podstawie opisu/rysunku;
- wskazuje sposób modelowania różnych fasonów spódnic poprzez przeniesienie konstrukcyjnej zaszewki w dowolnie wybrane miejsce na liniach konturowych formy przodu, na podstawie opisu/rysunku.

Przykładowe zadanie 4.

Na rysunku przedstawiono konstrukcję kołnierza

- A. szalowego.
- B. wykładanego.
- C. koszulowego krojonego ze stójką.
- D. koszulowego wszywanego do stójki.

Odpowiedź prawidłowa: **D.**

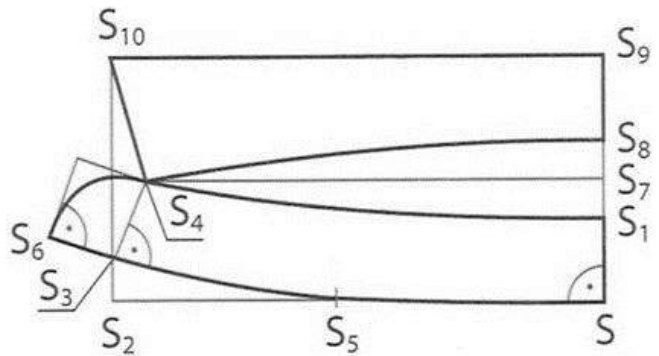

Umiejętność 5) wykonuje modelowanie form wyrobów odzieżowych, na przykład:

- określa sposoby modelowania form wyrobów odzieżowych;
- rozpoznaje modelowanie konstrukcyjne form wyrobu odzieżowego dla określonej sylwetki;
- rozróżnia formy podstawowe wyrobów odzieżowych na podstawie rysunku/opisu;
- wskazuje rodzaj modelowania form wyrobów odzieżowych w zależności od projektu, na podstawie opisu/rysunku;
- wykonuje modelowanie form wyrobów odzieżowych w zależności od projektu, na podstawie opisu/rysunku.

Przykładowe zadanie 5.

Który sposób modelowania należy zastosować w celu otrzymania form rękawa długiego z bufką, zwężonego dołem?

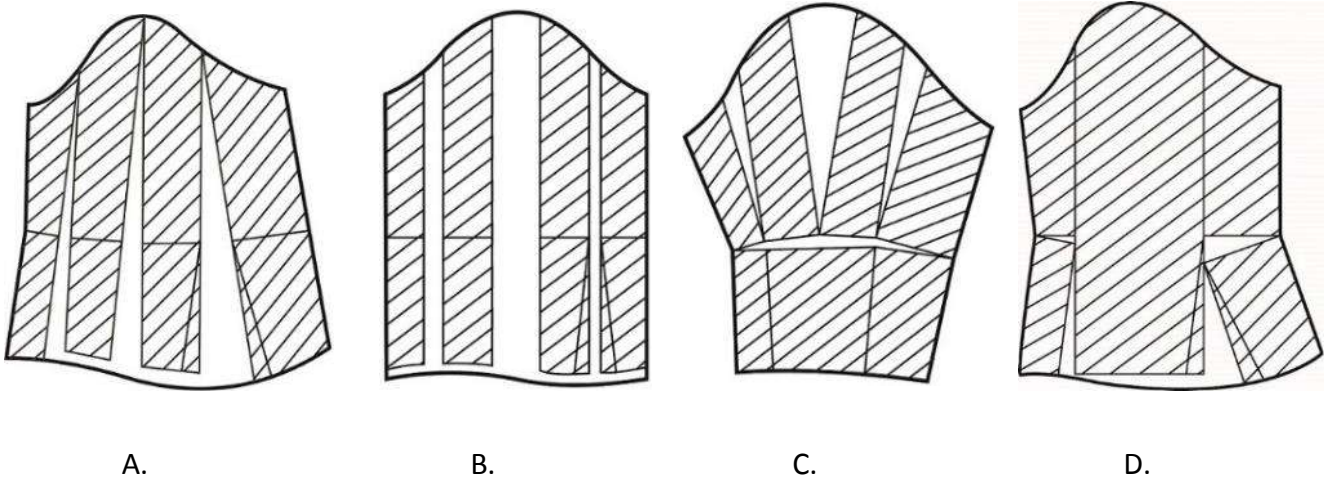

Odpowiedź prawidłowa: C.

Umiejętność 6) przygotowuje szablony wyrobów odzieżowych, na przykład:

- określa cechy szablonów odzieżowych;
- rozpoznaje rodzaje szablonów odzieżowych;
- wskazuje zastosowanie szablonów odzieżowych;
- rozróżnia metody stopniowania szablonów wyrobów odzieżowych;
- określa wartości stopni elementarnych dla podstawowych węzłów konstrukcyjnych przy stopniowaniu wyrobów odzieżowych;
- wskazuje elementy oznaczenia/opisu szablonów odzieżowych;
- przygotowuje szablony wyrobów odzieżowych na podstawie form.

Przykładowe zadanie 6.

Jakich elementów opisu **nie oznaczono**, na szablonach marynarki męskiej przedstawionych na rysunku?

- A. Punktów montażowych, nazwy i wielkości wyrobu, nitki osnowy.
- B. Nitki osnowy, punktów montażowych, nazwy i numeru elementu wyrobu.
- C. Szerokości szwów i podwinięć, oznaczenia krawędzi narażonych na uszkodzenie.
- D. Nazwy, numeru elementu i wielkości wyrobu, oznaczenia krawędzi narażonych na uszkodzenie.

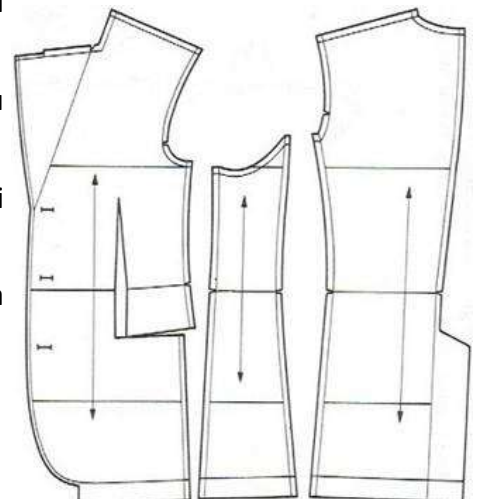

Odpowiedź prawidłowa: D.

Umiejętność 7) projektuje układy szablonów, na przykład:

- wskazuje zasady projektowania układów szablonów;
- projektuje układy szablonów wyrobów odzieżowych w zależności od rodzaju materiału odzieżowego;
- projektuje układy szablonów w zależności od asortymentu i fasonu wyrobów odzieżowych;
- rozpoznaje układy szablonów na podstawie rysunku układu;
- rozróżnia układy szablonów w zależności od asortymentu i fasonu wyrobów odzieżowych;
- rozróżnia układy szablonów w zależności od rodzaju materiału odzieżowego i liczby rozmiarów;
- wskazuje układy szablonów wyrobów odzieżowych na podstawie opisu;
- projektuje układy szablonów w zależności od rodzaju materiału odzieżowego, asortymentu, fasonu i liczby rozmiarów wyrobu odzieżowego.

Przykładowe zadanie 7.

Który układ szablonów należy zastosować do przygotowania wykrojów zimowego płaszcza damskiego z lodenu, w trzech rozmiarach?

- A. Dwukierunkowy, łączony.
- B. Jednokierunkowy, łączony.
- C. Dwukierunkowy, pojedynczy.
- D. Jednokierunkowy, pojedynczy.

Odpowiedź prawidłowa: **B.**

Umiejętność 8) planuje operacje technologiczne związane z wykonywaniem wyrobów odzieżowych, na przykład:

- rozróżnia czynności wchodzące w skład operacji technologicznych, związanych z wykonaniem wyrobów odzieżowych;
- wskazuje czynności związane z wykonaniem elementów wyrobów odzieżowych na podstawie rysunku instruktażowego;
- planuje operacje technologiczne, w kolejności ich występowania, związane z wykonaniem wyrobów odzieżowych, przedstawionych na rysunku lub na podstawie opisu;
- określa operację technologiczną na podstawie rysunku instruktażowego przedstawiającego sposób jej wykonania;
- odczytuje z rysunków instruktażowych czynności technologiczne, związane z wykonaniem węzłów technologicznych w wyrobie odzieżowym;
- określa kolejność czynności związanych z wykonaniem operacji technologicznych występujących w etapach wytwarzania wyrobu odzieżowego na podstawie rysunku instruktażowego, wykonawczego.

Przykładowe zadanie 8.

Wskaż właściwą kolejność czynności, które należy wykonać przy wszyciu do pokroju szyi kołnierza leżącego typu „be-be”.

- A. Zszyć elementy kołnierza, podkleić kołnierz wierzchni i obsadzenie, wszyć kołnierz do pokroju szyi, przyszyć obsadzenie do kołnierza.
- B. Zszyć i podkleić elementy kołnierza, podkleić obsadzenie, przyszyć obsadzenie do kołnierza, wszyć kołnierz do pokroju szyi.

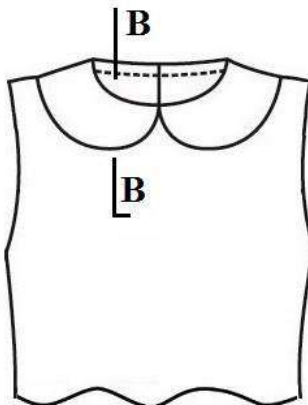

- C. Podkleić kołnierz spodni i obsadzenie, wszyć kołnierz wraz z obsadzeniem do pokroju szyi, zszyć elementy kołnierza, przestębnować szew.
- D. Podkleić kołnierz wierzchni i obsadzenie, zszyć elementy kołnierza, wszyć kołnierz do pokroju szyi wraz z obsadzeniem, przestębnować szew.

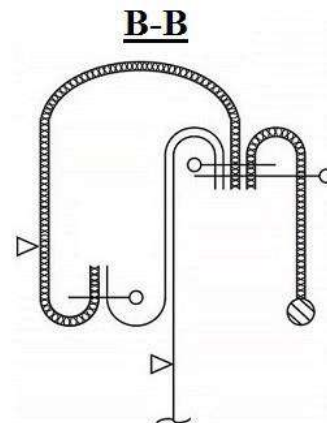

Odpowiedź prawidłowa: **D**.

Umiejętność 9) dobiera rodzaje ściegów i szwów do określonych operacji technologicznych, na przykład:

- rozpoznaje rodzaje ściegów na podstawie rysunku;
- rozróżnia rodzaje ściegów na podstawie ich zastosowania;
- dobiera ściegi maszynowe do określonych operacji technologicznych;
- dobiera ściegi maszynowe w zależności od zastosowanych materiałów odzieżowych;
- dobiera rodzaje szwów do określonych operacji technologicznych;
- rozróżnia rodzaje szwów na podstawie rysunku instruktażowego;
- dobiera rodzaje szwów w zależności od zastosowanych materiałów odzieżowych;
- rozpoznaje szwy stosowane w procesie konfekcjonowania wyrobów odzieżowych;
- wskazuje operacje technologiczne, w których należy zastosować określone ściegi i szwy maszynowe.

Przykładowe zadanie 9.

Do łączenia elementów bluzki damskiej wykonanej z szyfonu zastosowano, zgodnie z przedstawionym rysunkiem przekroju, szew

- A. francuski.
- B. nakładany.
- C. bieliźniany.
- D. wpuszczany.

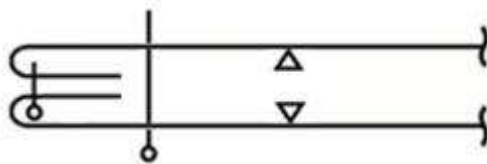

Odpowiedź prawidłowa: **A.**

Umiejętność 10) dobiera sposoby wykończania i uszlachetniania wyrobów odzieżowych, na przykład:

- rozróżnia rodzaje wykończania materiałów odzieżowych w zależności od rodzaju surowca i przeznaczenia;
- określa sposób przeprowadzania procesów wykończalniczych materiałów odzieżowych z uwzględnieniem ich składu surowcowego i przeznaczenia;
- rozróżnia rodzaje apretur i cel ich stosowania;
- dobiera apreturę, którą należy zastosować w celu nadania wyrobom/materiałom odzieżowym określonych właściwości;
- określa sposoby uszlachetniania materiałów odzieżowych w zależności od rodzaju surowca i przeznaczenia.

Przykładowe zadanie 10.

Jakie wykończenie powinna mieć dzianina syntetyczna z której wykonano bluzkę damską?

- A. Usztywniające.
- B. Wodoodporne.
- C. Przeciwniotliwe.
- D. Antyelektrostatyczne.

Odpowiedź prawidłowa: **D.**

1.2. Wykonywanie wyrobów odzieżowych

Umiejętność 1) posługuje się dokumentacją wyrobów odzieżowych, na przykład:

- rozróżnia rodzaje dokumentacji procesu produkcyjnego;
- określa znaczenie dokumentacji w procesie produkcji odzieży;
- określa etapy wytwarzania dokumentacji wyrobów odzieżowych;
- rozpoznaje elementy składowe dokumentacji organizacyjnej na podstawie opisu;
- stosuje informacje zawarte w dokumentacji procesu produkcyjnego wyrobów odzieżowych;
- rozpoznaje elementy składowe dokumentacji technicznej na podstawie opisu;
- wskazuje dokument procesu produkcyjnego na podstawie opisu jego zawartości.

Przykładowe zadanie 11.

Która część dokumentacji technicznej zawiera wykaz norm i przepisów związanych z kontrolą jakości, przechowywaniem i konserwacją wyrobów odzieżowych?

- A. Dane ogólne.
- B. Tabela wymiarów.
- C. Wymagania techniczne.
- D. Opis obróbki technologicznej.

Odpowiedź prawidłowa: **C.**

Umiejętność 2) oblicza zużycie materiałów odzieżowych i dodatków krawieckich, na przykład:

- określa cele przygotowania normy zużycia materiałów odzieżowych i dodatków krawieckich w produkcji konfekcyjnej;
- stosuje zasady normowania zużycia materiałów odzieżowych stosowane w produkcji miarowej i konfekcyjnej;
- oblicza zużycie materiałów odzieżowych w zależności od szerokości i właściwości materiału, fasonu i rozmiaru wyrobu odzieżowego;
- stosuje zasady normowania zużycia dodatków krawieckich w zależności od asortymentu;
- określa zużycie dodatków krawieckich;
- stosuje zasady normowania zużycia materiałów odzieżowych w zależności od szerokości materiału i fasonu.

Przykładowe zadanie 12.

Obliczając zużycie tkaniny wełnianej o szerokości 1,50 m na kostium damski o fasonie przedstawionym na rysunku, należy uwzględnić:



- A. długość zakietu, długość rękawa, długość spódnicy.
- B. 2x długość zakietu, długość rękawa, długość spódnicy.
- C. długość zakietu, 2x długość rękawa, długość spódnicy.
- D. 2x długość zakietu, długość rękawa, 2x długość spódnicy.

Odpowiedź prawidłowa: **A.**

Umiejętność 3) dokonuje rozkroju materiałów odzieżowych, na przykład:

- rozpoznaje techniki rozkroju materiałów odzieżowych;
- dobiera technikę rozkroju materiałów odzieżowych;
- określa urządzenia krojczy w zależności od rodzaju i wysokości nakładu;
- określa maszyny krojczy do rozkroju materiałów odzieżowych;
- rozróżnia maszyny i urządzenia krojczy;
- wskazuje zastosowanie maszyn i urządzeń krojczych;
- wskazuje urządzenia krojczy w zależności od techniki rozkroju materiałów odzieżowych.

Przykładowe zadanie 13.

Do rozkroju na sekcje nakładu o wysokości 240 mm należy użyć krajarki z nożem

- A. okrągłym.
- B. pionowym.
- C. taśmowym.
- D. wielokątnym.

Odpowiedź prawidłowa: **B.**

Umiejętność 4) dobiera maszyny i urządzenia do wykonywania określonych wyrobów odzieżowych, na przykład:

- rozpoznaje maszyny szwalnicze na podstawie budowy;
- rozróżnia maszyny szwalnicze na podstawie tworzonego ściegu;
- wskazuje zastosowanie maszyn szwalniczych;
- dobiera maszyny szwalnicze do wykonania określonych operacji technologicznych na podstawie opisu/rysunku instruktażowego;
- określa zastosowanie maszyn specjalnych;
- rozróżnia maszyny specjalne na podstawie opisu ich zastosowania;
- dobiera maszyny specjalne do wykonania określonych wyrobów odzieżowych;
- dobiera maszyny i urządzenia stosowane w poszczególnych etapach wykonywania określonych wyrobów odzieżowych;
- dobiera maszyny specjalne do określonej operacji technologicznej.

Przykładowe zadanie 14.

Którą maszynę należy zastosować do zamocowania podtrzymywaczy i kieszeni w spodniach sportowych?

- A. Pikówkę.
- B. Ryglówkę.
- C. Renderówkę.
- D. Fastrygówkę.

Odpowiedź prawidłowa: **B**.

Umiejętność 5) dobiera oprzyrządowanie maszyn szwalniczych, na przykład:

- określa zastosowanie stopek i przyrządów pomocniczych;
- dobiera przyrząd pomocniczy do wykonania określonej operacji technologicznej na podstawie opisu/rysunku;
- rozpoznaje przyrządy do szycia określonych szwów na podstawie rysunku/opisu;
- rozróżnia rodzaje przyrządów pomocniczych na podstawie ich zastosowania.

Przykładowe zadanie 15.

Określ zastosowanie przedstawionej na rysunku stopki.

- A. Szycie szwów zakładkowych.
- B. Obrębianie brzegu materiału.
- C. Naszywanie sutaszu i tasiemek.
- D. Wszywanie zamków błyskawicznych.



Odpowiedź prawidłowa: **D**.

Umiejętność 6) obsługuje maszyny szwalnicze, na przykład:

- rozróżnia podstawowe mechanizmy maszyny szwalniczej;
- określa sposób regulowania podstawowych mechanizmów maszyn szwalniczych;
- rozpoznaje nieprawidłowy ścieg maszyn szwalniczych;
- reguluje nieprawidłowy ścieg maszynowy;
- dobiera igły i nici uwzględniając rodzaj materiału odzieżowego i zakres wykonywanych prac;
- wskazuje sposób nawlekania nitki górnej i nitki dolnej;
- wskazuje sposób regulowania naprężenia nitki górnej i nitki dolnej;
- rozróżnia rodzaje igieł maszynowych w zależności od zastosowania;
- określa zadania podstawowych mechanizmów maszyn szwalniczych.

Przykładowe zadanie 16.

Przedstawiony na rysunku mechanizm maszyny szwalniczej służy do regulacji

- A. siły docisku stopki.
- B. położenia igielnicy.
- C. naprężenia nitki górnej.
- D. długości i szerokości ściegu.

Odpowiedź prawidłowa: **C.**

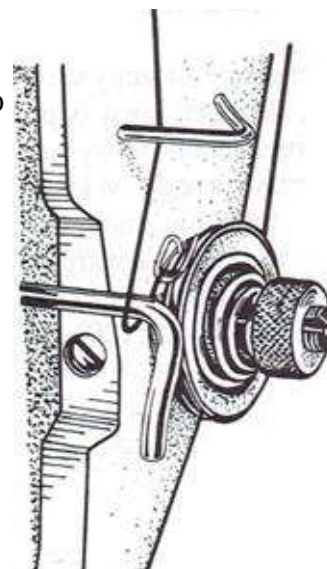

Umiejętność 7) rozpoznaje nieprawidłowości w działaniu mechanizmów maszyn szwalniczych, na przykład:

- rozpoznaje usterki w działaniu mechanizmów maszyn szwalniczych;
- określa sposób usunięcia usterki w pracy maszyny szwalniczej;
- rozpoznaje błędy występujące podczas szycia na maszynach szwalniczych;
- wskazuje przyczyny występowania błędów podczas szycia na maszynach szwalniczych;
- określa sposób usunięcia błędu występującego podczas szycia na maszynach szwalniczych;
- wskazuje przyczyny występowania nieprawidłowości w działaniu mechanizmów maszyn szwalniczych.

Przykładowe zadanie 17.

Przyczyną zrywania się nitki dolnej podczas szycia jest niewłaściwe

- A. zamocowanie igły w uchwycie.
- B. nawinięcie nici na szpuleczkę bębena.
- C. prowadzenie nici górnej ze szpulki do uszka igły.
- D. położenie mechanizmu chwytacza względem igły.

Odpowiedź prawidłowa: **B.**

Umiejętność 8) łączy elementy wyrobów odzieżowych, na przykład:

- określa przeznaczenie ściągów i szwów maszynowych w zależności od ich budowy i właściwości;
- wskazuje zastosowanie ściągów i szwów maszynowych w procesie łączenia elementów wyrobów odzieżowych w zależności od właściwości zastosowanych materiałów odzieżowych i rodzaju obróbki technologicznej;
- wskazuje zastosowanie ściągów i szwów maszynowych w procesie łączenia elementów wyrobów odzieżowych w zależności od rodzaju asortymentu wyrobów;

- rozpoznaje techniki łączenia elementów wyrobów odzieżowych na podstawie zapisu graficznego;
- określa operacje technologiczne występujące w procesie łączenia elementów wyrobów odzieżowych na podstawie rysunków instruktażowych, schematów graficznych;
- dobiera technikę łączenia i klejenia elementów wyrobów odzieżowych;
- rozróżnia techniki klejenia elementów wyrobów odzieżowych;
- określa sposoby łączenia elementów wyrobów odzieżowych na podstawie rysunków instruktażowych oraz opisów;
- określa sposoby łączenia elementów wyrobów odzieżowych na podstawie rysunków przekrojów węzłów technologicznych;
- wskazuje sposoby łączenia elementów wyrobów odzieżowych w zależności od właściwości zastosowanych materiałów odzieżowych i rodzaju technologii;
- wykonuje rysunki instruktażowe i przekrojów węzłów technologicznych dla wyrobów odzieżowych różnych asortymentów.

Przykładowe zadanie 18.

Przedstawiony na rysunku ścieg, stosowany do konfekcjonowania bluzek dziewczęcych wykonanych z elastycznego materiału, to ścieg

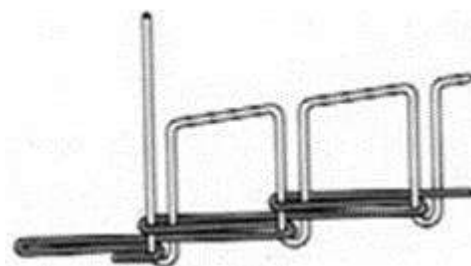

- stębnowy dwuigłowy trzynitkowy.
- stębnowy prosty jednoigłowy dwunitkowy.
- łańcuszkowy prosty jednoigłowy dwunitkowy.
- łańcuszkowy obrzucający jednoigłowy dwunitkowy.

Odpowiedź prawidłowa: **C**.

Umiejętność 9) wykonuje czynności związane z wykończaniem i uszlachetnianiem wyrobów odzieżowych, na przykład:

- wskazuje cele wykończania wyrobów odzieżowych;
- wskazuje sposób wykończania wyrobów odzieżowych w zależności od rodzaju surowca i przeznaczenia;
- wskazuje apreturę, którą zastosowano materiałów odzieżowych w celu nadania wyrobom odzieżowym określonych właściwości;
- wskazuje maszyny i urządzenia stosowane w procesie wykończania wyrobów odzieżowych;
- wskazuje czynności, które należy wykonać w procesie konserwacji związane z zachowaniem właściwości nadanych wyrobom odzieżowym w procesach wykończania i uszlachetniania zastosowanych materiałów odzieżowych;
- określa kierunki rozwoju w zakresie technologii wykończania i uszlachetniania wyrobów odzieżowych;
- wskazuje przykłady innowacyjnych form uszlachetniania gotowych wyrobów odzieżowych.

Przykładowe zadanie 19.

W procesie wykończania wyrobów odzieżowych na górną część ciała wykonuje się, między innymi, następujące operacje:

- A. podklejenie kołnierza, wszycie kołnierza, zaprasowanie szwów.
- B. wykończenie krawędzi elementów, połączenie elementów, prasowanie.
- C. zszycie przodów z tyłem wyrobu, wszycie rękawów, wykonanie zamocowań.
- D. przyszywanie guzików, wykonanie dziurek, oczyszczenie wyrobu z nitki i fastryg.

Odpowiedź prawidłowa: **D**.

Umiejętność 10) stosuje obróbkę parowo-cieplną materiałów i wyrobów odzieżowych, na przykład:

- dobiera temperaturę prasowania wyrobów odzieżowych w zależności od rodzaju surowca;
- wskazuje technikę prasowania wyrobów odzieżowych w zależności od rodzaju materiału odzieżowego;
- dobiera technikę prasowania w określonym etapie procesu produkcyjnego wyrobu odzieżowego;
- dobiera operację obróbki parowo-cieplnej w określonym etapie wytwarzania wyrobu odzieżowego;
- rozróżnia operacje obróbki parowo-cieplnej;
- stosuje symbole graficzne do oznaczenia temperatury prasowania w zależności od surowca;
- rozróżnia maszyny i urządzenia prasownicze;
- wskazuje zastosowanie maszyn i urządzeń prasowniczych do określonej obróbki parowo-cieplnej na podstawie rysunku.

Przykładowe zadanie 20.

Rysunek przedstawia prasę, którą stosuje się do

- A. prasowania górnej części spodni.
- B. prasowania mankietów w koszulach.
- C. formowania przodu marynarki męskiej.
- D. formowania końcowego płaszcza damskiego.

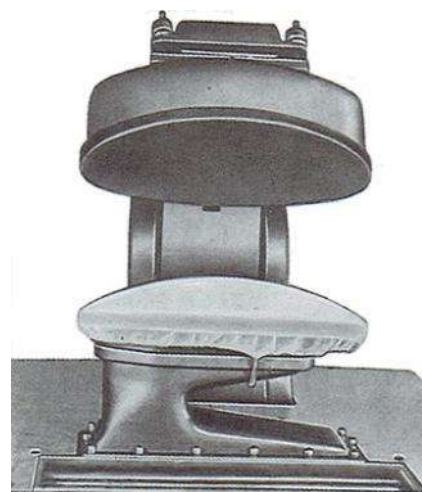

Odpowiedź prawidłowa: **A**.

Umiejętność 11) wykonuje prace związane z przeróbką lub naprawą wyrobów odzieżowych, na przykład:

- wskazuje sposób wykonania przeróbki lub naprawy wyrobów odzieżowych;

- określa zakres prac związanych z naprawą wyrobu odzieżowego;
- rozpoznaje rodzaje błędów występujących w wyrobach odzieżowych;
- wskazuje przyczyny powstawania błędów w wyrobach odzieżowych;
- dobiera sposób usunięcia błędów występujących w wyrobach odzieżowych;
- określa zakres prac związanych z przeróbką wyrobów odzieżowych na podstawie opisu i rysunku.

Przykładowe zadanie 21.

W celu usunięcia błędu, który powstał w procesie przeróbki przedstawionej na rysunku bluzki damskiej, należy wypruć kołnierz oraz

- pogłębić podkrój pachy, zwęzić tyły na linii środka, skrócić kołnierz i wszyć.
- pogłębić i poszerzyć podkrój szyi, wszyć nowy, odpowiednio dłuższy kołnierz.
- wydłużyć zaszewki barkowe, poszerzyć podkrój szyi, wszyć ponownie kołnierz.
- skrócić tyły na linii talii, pogłębić podkrój w okolicy szwów bocznych, wszyć ponownie kołnierz.

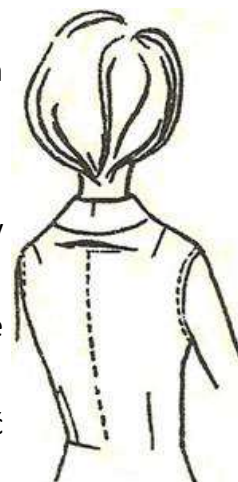

Odpowiedź prawidłowa: **B.**

Umiejętność 12) oblicza koszty wykonania wyrobów odzieżowych, na przykład:

- sporządza kalkulację kosztów bezpośrednich wykonania wyrobów odzieżowych;
- sporządza kalkulację kosztów bezpośrednich i pośrednich z uwzględnieniem podatku Vat związanych z wykonaniem wyrobów odzieżowych;
- oblicza cenę wykonanej usługi na podstawie dokumentacji zakładu;
- oblicza koszty materiału niezbędnego do wykonania usługi uszycia wyrobu odzieżowego;
- oblicza koszty konfekcjonowania wyrobów odzieżowych;
- oblicza koszty materiałowe do zrealizowania zamówienia na konfekcyjne wykonanie określonej liczby wyrobów odzieżowych.

Przykładowe zadanie 22.

Oblicz koszt materiału niezbędnego do wykonania zamówienia 150 par spodni damskich, jeżeli norma zużycia materiału na 1 parę wynosi 1,1 m, a cena 1 mb 40,00 zł?

- 4 000,00 zł
- 4 400,00 zł
- 6 000,00 zł
- 6 600,00 zł

Odpowiedź prawidłowa: **D.**

Umiejętność 13) ocenia jakość wykonanych wyrobów odzieżowych, na przykład:

- określa rodzaje i metody kontroli jakości stosowane w poszczególnych etapach wytwarzania wyrobów odzieżowych miarowych i konfekcyjnych;
- określa zadania kontroli jakości w poszczególnych etapach produkcji wyrobów odzieżowych;
- określa rodzaj kontroli jakości na podstawie opisu określonych czynności;
- wskazuje czynności związane z kontrolą jakości gotowych wyrobów odzieżowych;
- określa warunki przeprowadzania kontroli jakości wyrobów odzieżowych;
- określa rodzaje błędów występujących w gotowych wyrobach odzieżowych;
- rozróżnia błędy konfekcyjne i surowcowe występujące w wyrobach odzieżowych;
- określa zakres kontroli jakości w poszczególnych etapach wytwarzania odzieży.

Przykładowe zadanie 23.

Ocena jakości gotowego wyrobu odzieżowego (kontrola ostateczna) obejmuje głównie sprawdzenie

- A. zgodności wykonania wykrojów z szablonami wzorcowymi.
- B. właściwości użytkowych materiałów odzieżowych zastosowanych w wyrobie.
- C. normy zużycia materiałów i dodatków krawieckich zastosowanych w wyrobie.
- D. zgodności wykonania wyrobu z dokumentacją techniczną i zatwierdzonym modelem.

Odpowiedź prawidłowa: **D**.

2. Przykład zadania do części praktycznej egzaminu dla wybranych umiejętności z kwalifikacji AU.14 Projektowanie i wytwarzanie wyrobów odzieżowych

Pracownia projektowania i wytwarzania odzieży opracowała projekt damskiej sukienki letniej z tkaniny gładkiej bawełnianej. Do prezentacji projektu wybrała rysunek modelowy, który przedstawiono w zadaniu. Zainteresowany projektem wykonawca wykona model wzorcowy sukni. Pracownia zakupi tkaninę.

Oblicz normę zużycia gładkiej tkaniny bawełnianej o szerokości 1,5 m przeznaczonej do uszycia modelu wzorcowego sukienki damskiej, którą zakupi pracownia.

Obliczenia z opisem i wyniki zapisz w tabeli 1. Obliczenia wykonaj dla wymiarów krawieckich podanych w tej tabeli.

Uszyj sukienkę damską przedstawioną na rysunku modelowym, bez rękawów. Wykorzystaj przygotowane na stanowisku egzaminacyjnym wykroje przodu i tyłu sukienki, obłożenia dekoltu i zamek błyskawiczny. Rysunki instruktażowe i opis parametrów szycia są zamieszczone w zadaniu.

Po zakończeniu prac obetnij zbędne nici, wyprasuj sukienkę.

Uszytą sukienkę pozostaw na stanowisku egzaminacyjnym do oceny.

Przed rozpoczęciem szycia:

- sprawdź stan maszyn i urządzeń znajdujących się na stanowisku pracy,
- dobierz temperaturę prasowania do rodzaju materiału i ustaw na żelazku,
- wykonaj próbne przeszycie na maszynie.

Pracuj w odzieży roboczej, podczas wykonywania prac przestrzegaj instrukcji korzystania z maszyn i urządzeń znajdujących się na stanowisku.

Po wykonaniu zadania uporządkuj stanowisko pracy, posegreguj odpady.

Czas przeznaczony na wykonanie zadania wynosi 180 minut.

Ocenie podlegać będą 2 rezultaty:

- obliczona norma zużycia tkaniny zasadniczej,
 - uszyta sukienka
- oraz
- przebieg szycia sukienki damskiej.

Rysunek modelowy sukienki damskiej

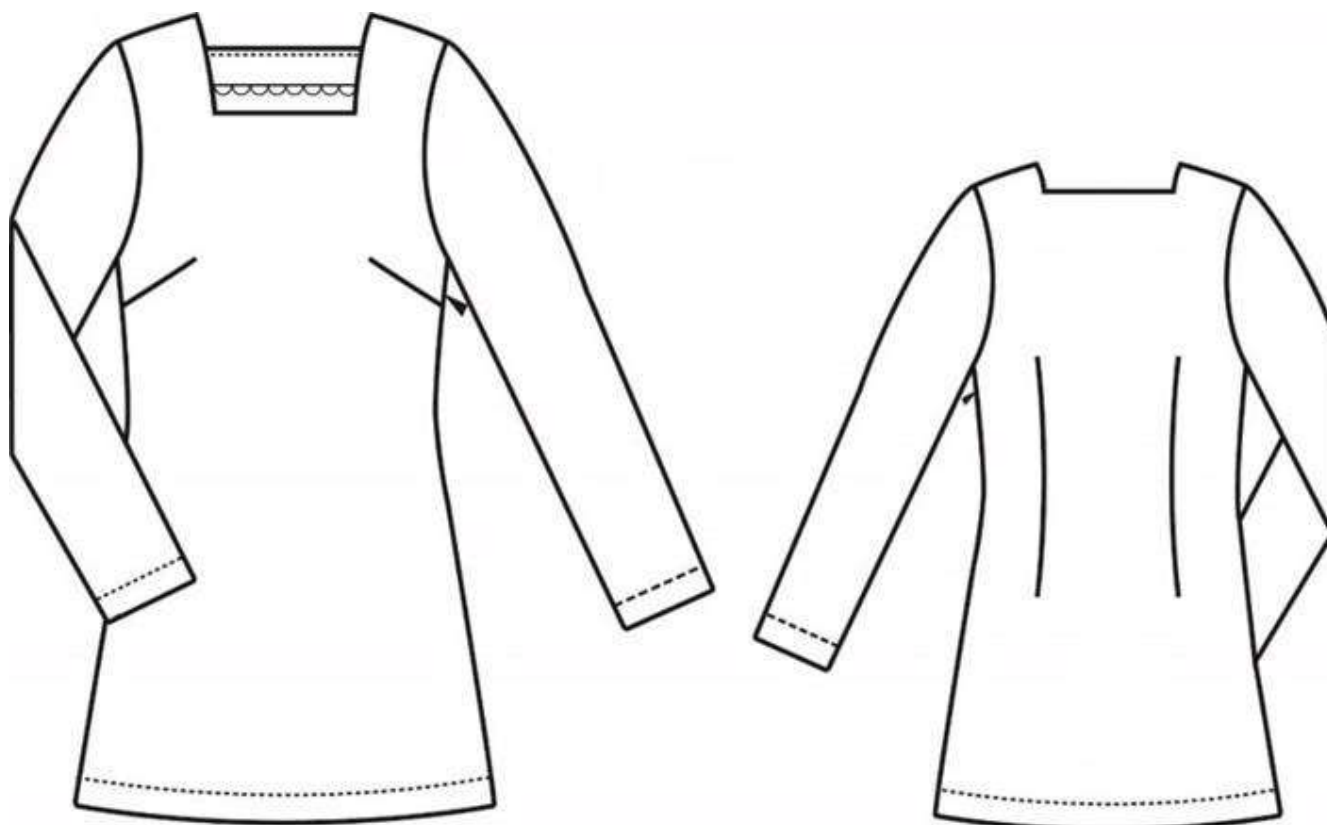

Przód

Tył

Tabela 1. Norma zużycia tkaniny zasadniczej

Wymiary krawieckie	Obliczenia normy zużycia tkaniny zasadniczej
opx – 84,0 cm ot – 66,0 cm obt – 90,0 cm RvNv – 58,0 cm długość sukienki – 82,0 cm	

1. Rysunek instruktażowy - odszycie dekolту i wykończenie linii dołu sukienki

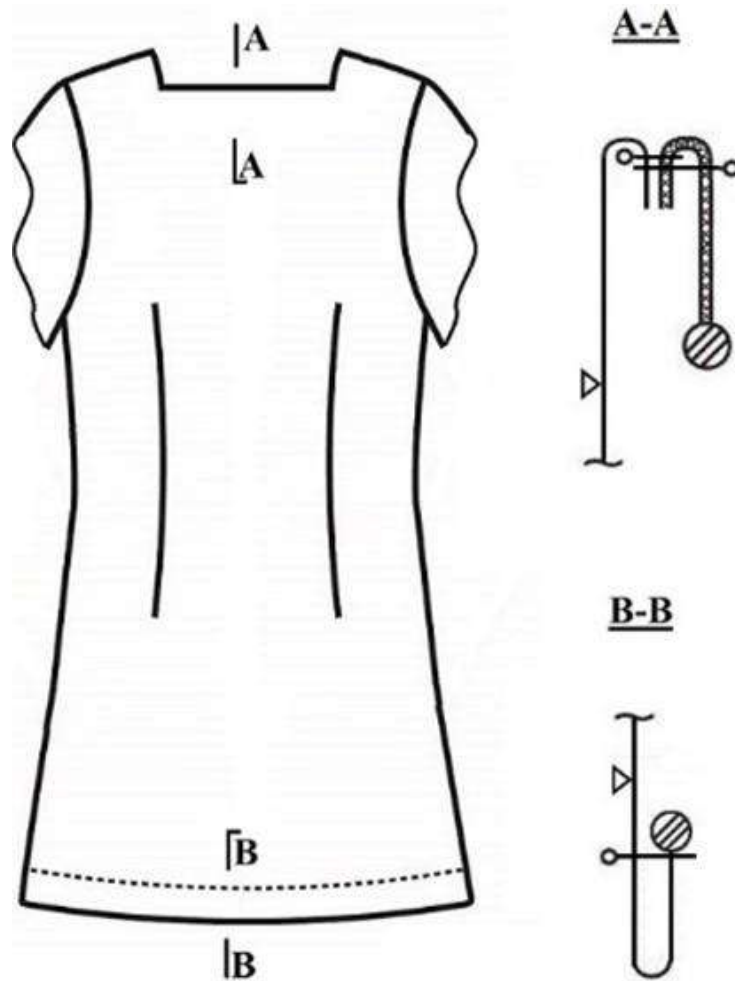

2. Rysunek instruktażowy - zszycie szwu lewego boku sukienki z pozostawieniem otworu na zamek

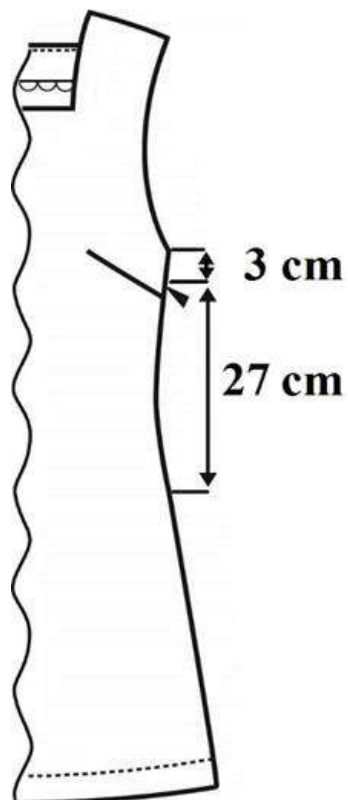

3. Rysunek instruktażowy - wszycie zamka błyskawicznego do sukienki

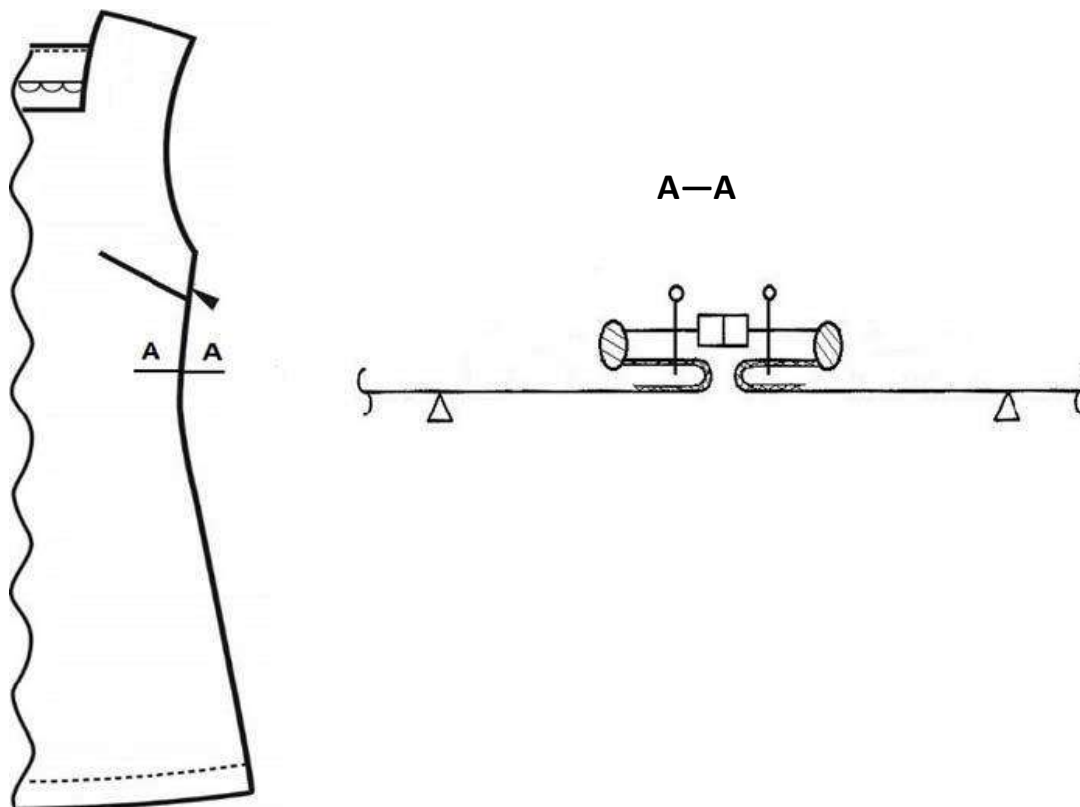

Parametry szycia

Krawędzie wykrojów obrzuć na overlocku;

*Szerokość szwów barkowych i bocznych **1 cm ($\pm 0,2$ cm)**, szwy równe na całej długości;*

*Szerokość obrębu na linii dołu sukienki **3 cm**;*

*Odległość przeszycia od krawędzi dołu sukienki **2,5 cm ($\pm 0,2$ cm)**.*

Kryteria oceniania wykonania zadania praktycznego będą uwzględniać:

- jakość wykonanych zaszewek (jednakowa długość, symetryczne ułożenie);
- poprawność wykonania zaszewek;
- zgodność wykonanych połączeń elementów sukienki z rysunkami instruktażowymi;
- poprawność zabezpieczenia dołu sukienki zgodnie z rysunkiem instruktażowym;
- jakość obróbki wykończeniowej sukienki (obcięcie nitki, wyprasowanie sukienki);
- poprawność obliczenia normy zużycia tkaniny zasadniczej;
- dobór maszyn, narzędzi i urządzeń oraz oprzyrządowania do wykonywanych czynności szycia sukienki;
- dobór dodatków krawieckich;
- jakość połączeń nitkowych.

Umiejętności sprawdzane zadaniem praktycznym:

1) Projektowanie wyrobów odzieżowych

- 1) posługuje się projektami plastycznymi wyrobów odzieżowych;
- 8) planuje operacje technologiczne związane z wykonywaniem wyrobów odzieżowych;
- 9) dobiera rodzaje ściągów i szwów do określonych operacji technologicznych.

2) Wykonywanie wyrobów odzieżowych

- 1) posługuje się dokumentacją wyrobów odzieżowych;
- 2) oblicza zużycie materiałów odzieżowych i dodatków krawieckich;
- 4) dobiera maszyny i urządzenia do wykonywania określonych wyrobów odzieżowych;
- 5) dobiera oprzyrządowanie maszyn szwalniczych;
- 6) obsługuje maszyny szwalnicze;
- 7) rozpoznaje nieprawidłowości w działaniu mechanizmów maszyn szwalniczych;
- 8) łączy elementy wyrobów odzieżowych;
- 10) stosuje obróbkę parowo-cieplną materiałów i wyrobów odzieżowych;
- 13) ocenia jakość wykonanych wyrobów odzieżowych.

Inne zadania praktyczne z zakresu kwalifikacji *AU.14 Projektowanie i wytwarzanie wyrobów odzieżowych*, mogą dotyczyć:

- wykonania modelowania form wyrobów odzieżowych;
- przygotowania szablonów wyrobów odzieżowych;
- wykonania prac związanych z przeróbką lub naprawą wyrobów odzieżowych;
- obliczania kosztów wykonania wyrobów odzieżowych.

Kwalifikacja K2

AU.26 Projektowanie fryzur

1. Przykłady zadań do części pisemnej egzaminu dla wybranych umiejętności z kwalifikacji AU.26 Projektowanie fryzur

1.1. Wykonywanie projektów fryzur

Umiejętność 2) prowadzi rozmowę konsultacyjną z klientem, na przykład:

- określa oczekiwania co do zakresu zabiegów fryzjerskich na podstawie rozmowy z klientem,
- dobiera techniki prowadzenia rozmowy i konsultacji,
- rozpoznaje zasady komunikacji interpersonalnej.

Przykładowe zadanie 1.

Podczas przeprowadzania rozmowy konsultacyjnej z klientem na temat kształtu jego nowej fryzury **nie należy**

- A. proponować do picia kawy.
- B. odbierać telefonu komórkowego.
- C. pokazywać czasopism fryzjerskich.
- D. potwierdzać wyboru dokonanego przez klienta.

Odpowiedź prawidłowa: **B.**

Umiejętność 5) dobiera proporcje poszczególnych elementów fryzury do kształtu twarzy, na przykład:

- określa elementy twarzy wpływające na kształt i proporcje fryzury,
- dobiera proporcje elementów fryzury korygujące kształt twarzy,
- dobiera proporcje elementów fryzury korygujące kształt profilu.

Przykładowe zadanie 2.

Do ukośnego profilu twarzy klientki wskazane jest projektowanie fryzur

- A. mniejszej objętości w górnej części twarzy i partii czołowej.
- B. większej objętości w górnej części twarzy i partii czołowej.
- C. mniejszej objętości nad czołem i na wysokości potylicy.
- D. większej objętości nad czołem i na wysokości potylicy.

Odpowiedź prawidłowa: **B.**

Umiejętność 9) dobiera dodatki fryzjerskie, na przykład:

- dobiera dodatki fryzjerskie do stylizacji fryzury wieczorowej;
- dobiera dodatki fryzjerskie do zmiany objętości fryzury;
- określa zastosowanie dodatków fryzjerskich.

Przykładowe zadanie 3.

Dodatkami fryzjerskimi, które wpływają na jednorazową zmianę objętości fryzury są

- A. spinki.
- B. dopięcia.
- C. kolorowe siatki.
- D. naklejane brylanciki.

Odpowiedź prawidłowa: **B.**

1.2. Stylizacja fryzur z wykorzystaniem technik wizualizacji.

Umiejętność 1) wykonuje rysunki fryzur z zastosowaniem różnych technik rysowania, na przykład:

- określa techniki rysunkowe wykonywania projektu fryzury;
- dobiera techniki rysunkowe do oczekiwanego efektu fryzury.

Przykładowe zadanie 4.

Transparentność i świeżość są cechami rysunku fryzury wykonanego techniką

- A. akwareli.
- B. markera.
- C. farby plakatowej.
- D. kredki świecowej.

Odpowiedź prawidłowa: **A.**

Umiejętność 2) wykonuje rysunki instruktażowe fryzur, na przykład:

- określa linie fryzury na rysunku instruktażowym;
- określa elementy fryzury przedstawione na rysunku instruktażowym;
- określa etapy i techniki wykonania fryzury na rysunku instruktażowym.

Przykładowe zadanie 5.

Na rysunku instruktażowym fryzury przedstawiono

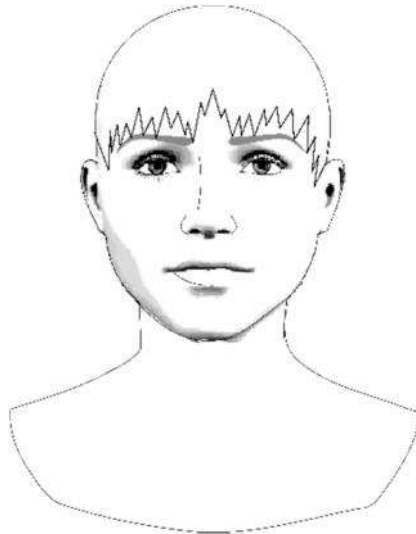

- A. linie degażowania grzywki.
- B. kontur zewnętrzny fryzury.
- C. kontur wewnętrzny fryzury.
- D. linie prowadzenia grzebienia.

Odpowiedź prawidłowa: **C.**

Umiejętność 5) projektuje fryzury damskie i męskie, na przykład:

- określa rodzaje kompozycji w projektowaniu fryzur;
- dobiera sposób projektowania fryzur dziennych;
- dobiera sposób projektowania fryzur awangardowych.

Przykładowe zadanie 6.

Jeżeli w elementach projektowanej fryzury dominują linie pionowe i poziome, to znaczy, że do przygotowania projektu zastosowano kompozycję

- A. statyczną.
- B. rytmiczną.
- C. dynamiczną.
- D. asymetryczną.

Odpowiedź prawidłowa: **A.**

2. Przykład zadania do części praktycznej egzaminu dla wybranych umiejętności z kwalifikacji AU.26 Projektowanie fryzur

Zaprojektuj fryzurę awangardową asymetryczną. Projekt ma obejmować zmianę kształtu fryzury i koloru włosów.

Na szablonie 1 wykonaj ołówkiem rysunek fryzury uwzględniający opis i oczekiwania klientki dotyczące kształtu fryzury. Dobierz kolory kredek i na szablonie 2 odwzoruj rysunek zaprojektowanej fryzury uwzględniający oczekiwania klientki dotyczące zmiany koloru włosów. Na szablonie 3 wykonaj rysunki instruktażowe zabiegu strzyżenia uwzględniając podział włosów na sekcje i separacje, kontur zewnętrzny i wewnętrzny strzyżenia, kolejność pracy w sekcjach oraz sposoby strzyżenia. Na szablonie 4 wykonaj rysunki instruktażowe i dokumentację zabiegu koloryzacji. Do zaprojektowania zabiegu wykorzystaj instrukcje użycia preparatu do koloryzacji. Szablony do sporządzenia rysunków zamieszczone są w arkuszu egzaminacyjnym. Arkusz z wykonanymi rysunkami pozostaw na stanowisku egzaminacyjnym.

Opis klientki i oczekiwania

Klientka ma około 20 lat i naturalne sztywne, proste włosy w kolorze miedzianym. W górnej partii głowy włosy osiągają długość około 50 cm, w dolnej partii około 15 cm. Oczy klientki mają kolor niebieski, a cera przezroczysta o odcieniu kości słoniowej z zaróżowionymi policzkami. Klientka nie ma skłonności do alergii, a jej skóra głowy nie jest zaczerwieniona.

Klientka oczekuje zaprojektowania fryzury korygującej jej okrągły kształt twarzy i zmieniającej diametralnie długość włosów oraz projektu koloryzacji dobranej do jej typu urody.

Instrukcja użycia preparatu do koloryzacji

Ostrożnie – środek silnie działający. Zabieg koloryzacji należy przeprowadzić w rękawiczkach.

Przygotowanie emulsji barwiącej.

- Farby do koloryzacji włosów w tonacji czerwieni, brązu, miedzi, fioletu należy mieszać z utleniaczem.
- w proporcji 1:1. – Proporcje składników emulsji barwiącej w tonacji blond należy mieszać z utleniaczem w proporcji 1:2.
- Proporcje mieszanki należy odmierzyć za pomocą wagi fryzjerskiej lub aplikatora.

Nakładanie preparatu. Przygotowaną mieszankę należy nałożyć na nie umyte włosy wg kolejności: potylicy głowy, czubek i skronie. Pędzelkiem mieszankę należy nanieść najpierw na odrost, następnie na 5-10 min przed zmyciem mieszanki, preparat rozprowadzić na pozostałą część włosów w celu wyrównania i odświeżenia uzyskanego wcześniej odcienia. Czas działania preparatu (liczony od zakończenia aplikacji): 40 - 50 minut bez dodatkowego źródła ciepła, z zastosowaniem klimazonu czas reakcji należy dopasować zgodnie z zaleceniami producenta.

Zabieg końcowy Po upływie zaplanowanego czasu i uzyskaniu oczekiwanego efektu włosy należy zwilżyć wodą i rozmasować preparat. Następnie spłukać farbę i umyć włosy szamponem. Na zakończenie przeprowadzić zabieg neutralizacji i pielęgnacji.

Czas przeznaczony na wykonanie zadania wynosi 120 minut.

Ocenić będą 3 rezultaty:

- rysunki zaprojektowanej fryzury awangardowej,
- rysunki instruktażowe zabiegu strzyżenia włosów,
- rysunki instruktażowe zabiegu koloryzacji włosów.

Szablon 1. Rysunek fryzury - technika ołówka.

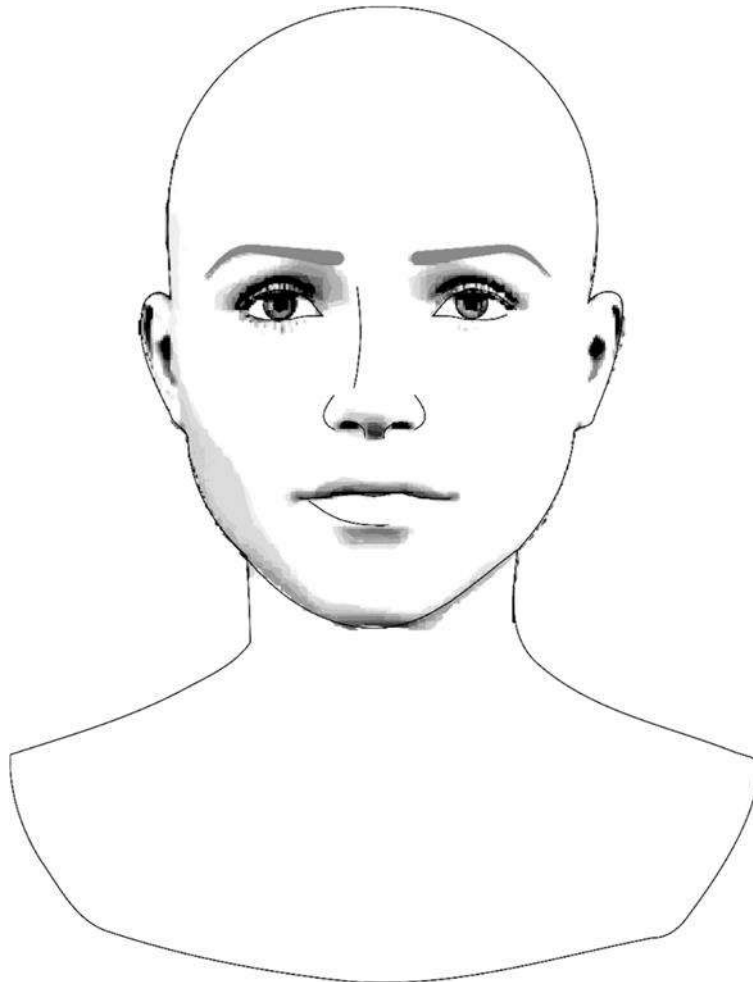

Szablon 2. Rysunek fryzury - technika kredki.

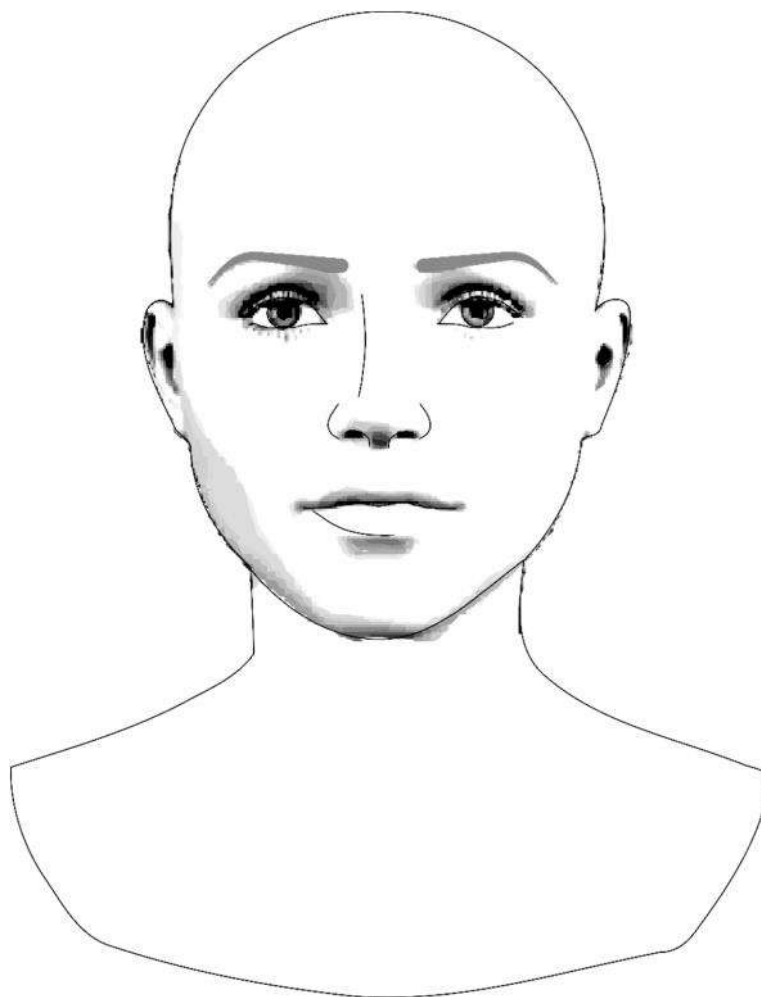

Szablon 3. Rysunki instruktażowe zabiegu strzyżenia włosów.

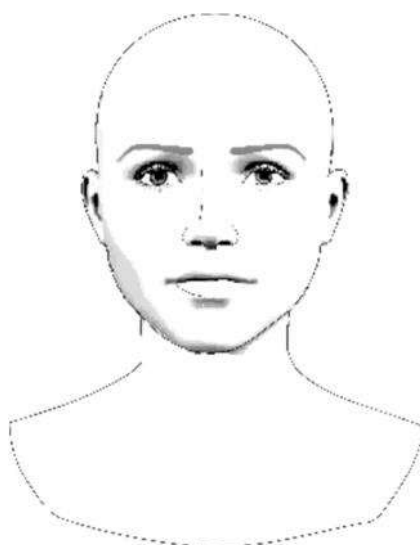

Kontur zewnętrzny strzyżenia przód

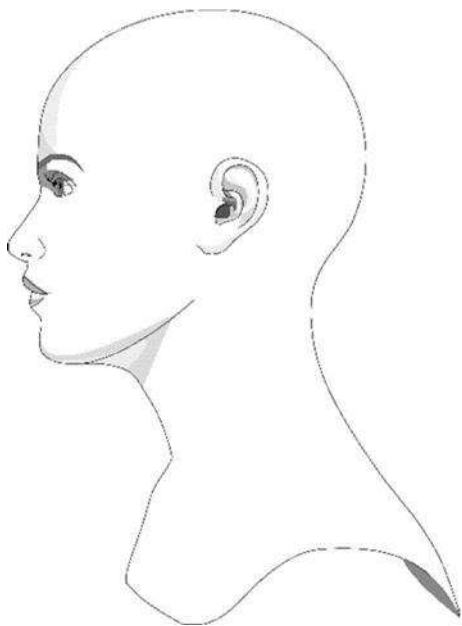

Podział włosów na sekcje i kolejność pracy w sekcjach

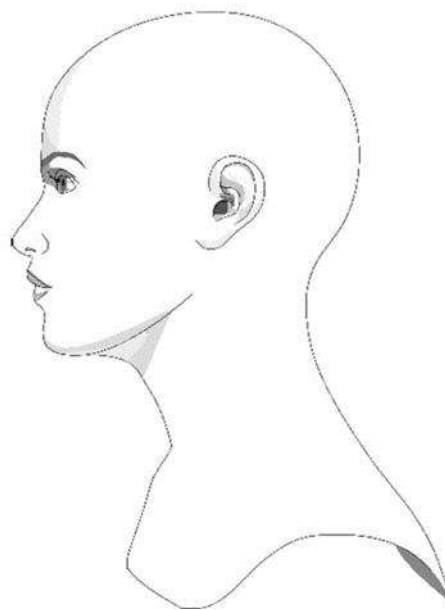

Podział sekcji na separacje

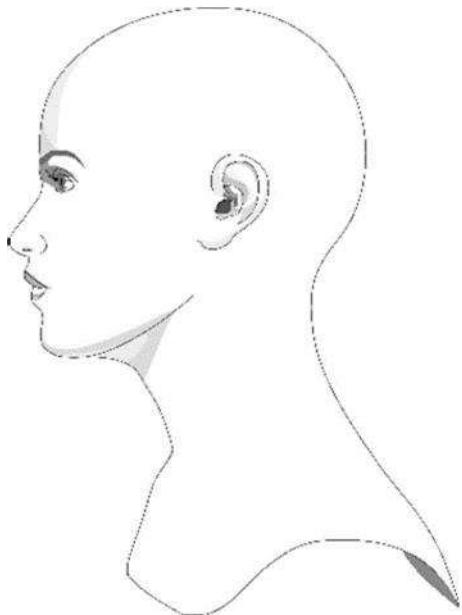

Kontur zewnętrzny strzyżenia profil

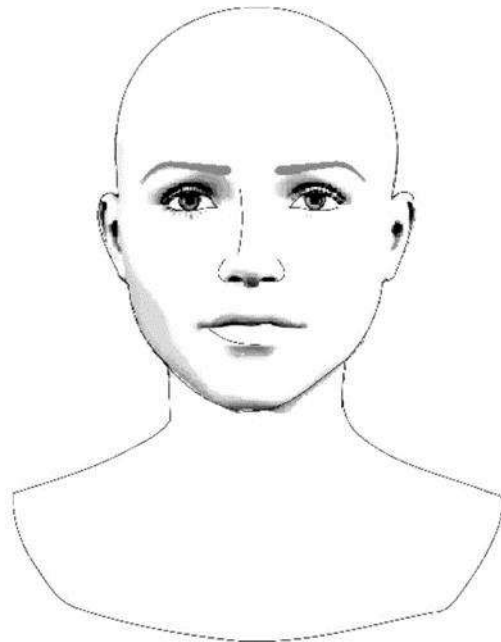

Kontur wewnętrzny strzyżenia

Szablon 4. Rysunki instruktażowe zabiegu koloryzacji włosów.

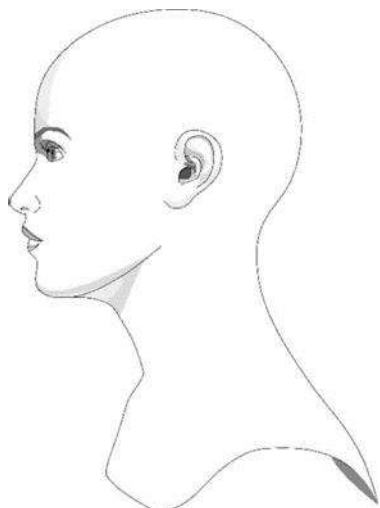

Podział włosów na sekcje i kolejność pracy w sekcjach

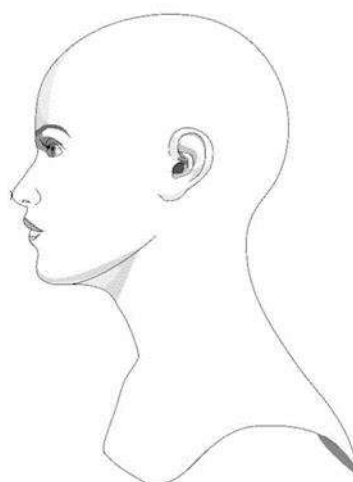

Podział sekcji na separacje i kolejność pracy w separacjach

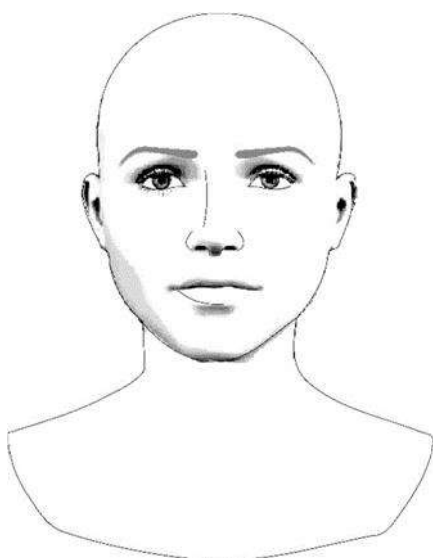

Kolejność nakładania preparatu na łodygę włosa

Kolor preparatu koloryzującego

.....

Stężenie oksydantu

.....%

Proporcje preparatu koloryzującego

..... :

Kryteria oceniania wykonania zadania praktycznego będą uwzględniać:

- dobór kształtu fryzury do oczekiwanego efektu radykalnej zmiany wyglądu klientki;
- dobór kształtu fryzury do cech klientki;
- dobór technik rysunkowych;
- estetyka wykonanych rysunków;
- zgodność linii cięcia pasm włosów na rysunkach instruktażowych z kształtem zaplanowanej fryzury;
- kompatybilność rysunków instruktażowych koloryzacji z instrukcją producenta preparatu koloryzującego;
- dobór koloru zaprojektowanej fryzury do typu urody klientki.

Umiejętności sprawdzane zadaniem praktycznym:

1. Wykonywanie projektów fryzur

- 1) dokonuje analizy wyglądu klienta;
- 2) dobiera proporcje poszczególnych elementów fryzury do kształtu twarzy;
- 3) projektuje zestawienia kolorystyczne we fryzurze;
- 4) szkicuje fryzury z zachowaniem proporcji sylwetki i światłocienia;
- 5) projektuje różne rodzaje fryzur.

2. Stylizacja fryzur z wykorzystaniem technik wizualizacji

- 1) wykonuje rysunki fryzur z zastosowaniem różnych technik rysowania;
- 2) wykonuje rysunki instruktażowe fryzur;
- 3) projektuje fryzury damskie i męskie.

Inne zadania praktyczne z zakresu kwalifikacji *AU.26 Projektowanie fryzur* mogą dotyczyć:

- projektowania różnorodnymi technikami wizualizacji fryzur damskich, męskich i dziecięcych wraz z dokumentacją dotyczącą wymaganych zabiegów fryzjerskich.

PODSTAWA PROGRAMOWA KSZTAŁCENIA W ZAWODZIE

PODSTAWA PROGRAMOWA KSZTAŁCENIA W ZAWODZIE TECHNIK STYLISTA

Celem kształcenia zawodowego jest przygotowanie uczących się do życia w warunkach współczesnego świata, wykonywania pracy zawodowej i aktywnego funkcjonowania na zmieniającym się rynku pracy.

Zadania szkoły i innych podmiotów prowadzących kształcenie zawodowe oraz sposób ich realizacji są uwarunkowane zmianami zachodzącymi w otoczeniu gospodarczo-społecznym, na które wpływają w szczególności: idea gospodarki opartej na wiedzy, globalizacja procesów gospodarczych i społecznych, rosnący udział handlu międzynarodowego, mobilność geograficzna i zawodowa, nowe techniki i technologie, a także wzrost oczekiwań pracodawców w zakresie poziomu wiedzy i umiejętności pracowników.

W procesie kształcenia zawodowego ważne jest integrowanie i korelowanie kształcenia ogólnego i zawodowego, w tym doskonalenie kompetencji kluczowych nabytych w procesie kształcenia ogólnego, z uwzględnieniem niższych etapów edukacyjnych. Odpowiedni poziom wiedzy ogólnej, powiązanej z wiedzą zawodową przyczyni się do podniesienia poziomu umiejętności zawodowych absolwentów szkół kształcących w zawodach, a tym samym zapewni im możliwość sprostania wyzwaniom zmieniającego się rynku pracy.

W procesie kształcenia zawodowego są podejmowane działania wspomagające rozwój każdego uczącego się, stosownie do jego potrzeb i możliwości, ze szczególnym uwzględnieniem indywidualnych ścieżek edukacji i kariery, możliwości podnoszenia poziomu wykształcenia i kwalifikacji zawodowych oraz zapobiegania przedwczesnemu kończeniu nauki.

Elastycznemu reagowaniu systemu kształcenia zawodowego na potrzeby rynku pracy, jego otwartości na uczenie się przez całe życie oraz mobilności edukacyjnej i zawodowej absolwentów ma służyć wyodrębnienie kwalifikacji w ramach poszczególnych zawodów wpisanych do klasyfikacji zawodów szkolnictwa zawodowego.

1. CELE KSZTAŁCENIA W ZAWODZIE

Absolwent szkoły kształcącej w zawodzie technik stylisty powinien być przygotowany do wykonywania następujących zadań zawodowych:

- 1) projektowania wyrobów odzieżowych i fryzur;
- 2) prowadzenia analizy kolorystycznej typu urody;
- 3) korygowania niedoskonałości urody i sylwetki;
- 4) dobierania ubioru, dodatków, fryzur i makijażu do sylwetki klienta i okazji;
- 5) opracowania dokumentacji wyrobów odzieżowych
- 6) dobieranie materiałów i wykonanie modeli
- 7) obsługiwanie maszyn i urządzeń stosowanych podczas wytwarzania wyrobów odzieżowych

2. EFEKTY KSZTAŁCENIA

Do wykonywania wyżej wymienionych zadań zawodowych niezbędne jest osiągnięcie zakładanych efektów kształcenia na które składają się:

1) Efekty kształcenia wspólne dla wszystkich zawodów;

(BHP). Bezpieczeństwo i higiena pracy

Uczeń:

- 1) rozróżnia pojęcia związane z bezpieczeństwem i higieną pracy, ochroną przeciwpożarową, ochroną środowiska i ergonomią;
- 2) rozróżnia zadania i uprawnienia instytucji oraz służb działających w zakresie ochrony pracy i ochrony środowiska w Polsce;
- 3) określa prawa i obowiązki pracownika oraz pracodawcy w zakresie bezpieczeństwa i higieny pracy;
- 4) przewiduje zagrożenia dla zdrowia i życia człowieka oraz mienia i środowiska związane z wykonywaniem zadań zawodowych;
- 5) określa zagrożenia związane z występowaniem szkodliwych czynników w środowisku pracy;
- 6) określa skutki oddziaływania czynników szkodliwych na organizm człowieka;
- 7) organizuje stanowisko pracy zgodnie z obowiązującymi wymaganiami ergonomii, przepisami bezpieczeństwa i higieny pracy, ochrony przeciwpożarowej i ochrony środowiska;
- 8) stosuje środki ochrony indywidualnej i zbiorowej podczas wykonywania zadań zawodowych;
- 9) przestrzega zasad bezpieczeństwa i higieny pracy oraz stosuje przepisy prawa dotyczące ochrony przeciwpożarowej i ochrony środowiska;
- 10) udziela pierwszej pomocy poszkodowanym w wypadkach przy pracy oraz w stanach zagrożenia zdrowia i życia.

(PDG). Podejmowanie i prowadzenie działalności gospodarczej

Uczeń:

- 1) stosuje pojęcia z obszaru funkcjonowania gospodarki rynkowej;
- 2) stosuje przepisy prawa pracy, przepisy prawa dotyczące ochrony danych osobowych oraz przepisy prawa podatkowego i prawa autorskiego;
- 3) stosuje przepisy prawa dotyczące prowadzenia działalności gospodarczej;
- 4) rozróżnia przedsiębiorstwa i instytucje występujące w branży i powiązania między nimi;
- 5) analizuje działania prowadzone przez przedsiębiorstwa funkcjonujące w branży;
- 6) inicjuje wspólne przedsięwzięcia z różnymi przedsiębiorstwami z branży;
- 7) przygotowuje dokumentację niezbędną do uruchomienia i prowadzenia działalności gospodarczej;
- 8) prowadzi korespondencję związaną z prowadzeniem działalności gospodarczej;
- 9) obsługuje urządzenia biurowe oraz stosuje programy komputerowe wspomagające prowadzenie działalności gospodarczej;
- 10) planuje i podejmuje działania marketingowe prowadzonej działalności gospodarczej;
- 11) optymalizuje koszty i przychody prowadzonej działalności gospodarczej.

(JOZ). Język obcy ukierunkowany zawodowo

Uczeń:

- 1) posługuje się zasobem środków językowych (leksykalnych, gramatycznych, ortograficznych oraz fonetycznych), umożliwiającą realizację zadań zawodowych;
- 2) interpretuje wypowiedzi dotyczące wykonywania typowych czynności zawodowych artykułowane powoli i wyraźnie, w standardowej odmianie języka;
- 3) analizuje i interpretuje krótkie teksty pisemne dotyczące wykonywania typowych czynności zawodowych;
- 4) formułuje krótkie i zrozumiałe wypowiedzi oraz teksty pisemne umożliwiające komunikowanie się w środowisku pracy;
- 5) korzysta z obcojęzycznych źródeł informacji.

(KPS). Kompetencje personalne i społeczne

Uczeń:

- 1) przestrzega zasad kultury i etyki;
- 2) jest kreatywny i konsekwentny w realizacji zadań;
- 3) przewiduje skutki podejmowanych działań;
- 4) jest otwarty na zmiany;
- 5) potrafi radzić sobie ze stresem;
- 6) aktualizuje wiedzę i doskonali umiejętności zawodowe;
- 7) przestrzega tajemnicy zawodowej;
- 8) potrafi ponosić odpowiedzialność za podejmowane działania;
- 9) potrafi negocjować warunki porozumień;
- 10) współpracuje w zespole.

(OMZ). Organizacja pracy małych zespołów

Uczeń:

- 1) planuje pracę zespołu w celu wykonania przydzielonych zadań;
- 2) dobiera osoby do wykonania przydzielonych zadań;
- 3) kieruje wykonaniem przydzielonych zadań;
- 4) ocenia jakość wykonania przydzielonych zadań;
- 5) wprowadza rozwiązania techniczne i organizacyjne wpływające na poprawę warunków i jakość pracy;
- 6) komunikuje się ze współpracownikami.

2) Efekty kształcenia wspólne dla zawodów w ramach obszaru administracyjno-usługowego, stanowiące podbudowę do kształcenia w zawodzie lub grupie zawodów PKZ(A.ad), PKZ(A.ae) i PKZ (A.n);

PKZ(A.ad) Umiejętności stanowiące podbudowę do kształcenia w zawodach: krawiec, technik przemysłu mody, technik stylisty

Uczeń:

- 1) rozróżnia rodzaje wyrobów odzieżowych i określa ich przeznaczenie;
- 2) wykonuje rysunki żurnalowe i modelowe wyrobów odzieżowych;
- 3) posługuje się projektami wyrobów odzieżowych;
- 4) wykonuje rysunki techniczne elementów wyrobów odzieżowych;
- 5) rozróżnia surowce włókiennicze oraz określa ich właściwości;
- 6) rozróżnia materiały odzieżowe i dodatki krawieckie oraz określa ich właściwości i zastosowanie;
- 7) charakteryzuje metody badania surowców i wyrobów włókienniczych;
- 8) wykonuje badania organoleptyczne surowców i wyrobów włókienniczych;
- 9) charakteryzuje metody konserwacji materiałów i wyrobów odzieżowych;
- 10) wykonuje pomiary krawieckie zgodnie z obowiązującymi zasadami;
- 11) rozróżnia rodzaje ściągów ręcznych i maszynowych oraz określa ich zastosowanie;
- 12) rozróżnia szwy maszynowe i określa ich zastosowanie;
- 13) rozpoznaje rodzaje maszyn i urządzeń stosowanych w procesie wytwarzania odzieży;
- 14) rozróżnia mechanizmy w maszynach i urządzeniach odzieżowych oraz określa ich funkcje;
- 15) określa zasady obsługi maszyn i urządzeń stosowanych w procesie wytwarzania wyrobów odzieżowych;
- 16) stosuje programy komputerowe wspomagające wykonywanie zadań.

PKZ(A.ae) Umiejętności stanowiące podbudowę do kształcenia w zawodzie technik przemysłu mody, technik stylisty

Uczeń:

- 1) analizuje trendy w modzie;
- 2) rozpoznaje grupy docelowe klientów;
- 3) tworzy kompozycje kolorystyczne;
- 4) określa zasady stylizacji ubioru;
- 5) stosuje zasady projektowania kolekcji odzieży;
- 6) wykonuje rysunki wyrobów odzieżowych z zastosowaniem technik komputerowych;
- 7) określa zasady opracowywania dokumentacji techniczno-technologicznej wyrobów odzieżowych;
- 8) określa zasady pracy w krojowni i szwalni;
- 9) stosuje programy komputerowe wspomagające wykonywanie zadań.

PKZ(A.n) Umiejętności stanowiące podbudowę do kształcenia w zawodzie technik usług fryzjerskich, technik stylisty

Uczeń:

- 1) charakteryzuje style fryzur minionych epok;
- 2) charakteryzuje współczesne style i rodzaje fryzur;
- 3) przestrzega zasad projektowania fryzur;
- 4) charakteryzuje palety kolorystyczne stosowane we fryzjerstwie;
- 5) posługuje się dokumentacją techniczną;
- 6) sporządza kalkulacje kosztów świadczonych usług;
- 7) stosuje programy komputerowe wspomagające wykonywanie zadań.

3) Efekty kształcenia właściwe dla kwalifikacji wyodrębnionych w zawodzie technik stylisty:

AU.14. Projektowanie i wytwarzanie wyrobów odzieżowych

1. Projektowanie wyrobów odzieżowych

Uczeń:

- 1) posługuje się projektami plastycznymi wyrobów odzieżowych;
- 2) wykonuje pomiary krawieckie;
- 3) dobiera materiały odzieżowe, dodatki krawieckie i zdobnicze do asortymentu odzieży;
- 4) stosuje zasady konstrukcji i modelowania form wyrobów odzieżowych;
- 5) wykonuje modelowanie form wyrobów odzieżowych;
- 6) przygotowuje szablony wyrobów odzieżowych;
- 7) projektuje układy szablonów zgodnie z zasadami;
- 8) planuje operacje technologiczne związane z wykonywaniem wyrobów odzieżowych;
- 9) dobiera rodzaje ściągów i szwów do określonych operacji technologicznych;
- 10) dobiera sposoby wykończania i uszlachetniania wyrobów odzieżowych.

2. Wykonywanie wyrobów odzieżowych

Uczeń:

- 1) posługuje się dokumentacją wyrobów odzieżowych;
- 2) oblicza zużycie materiałów odzieżowych i dodatków krawieckich;
- 3) dokonuje rozkroju materiałów odzieżowych;
- 4) dobiera maszyny i urządzenia do wykonywania określonych wyrobów odzieżowych;
- 5) dobiera oprzyrządowanie maszyn szwalniczych;
- 6) obsługuje maszyny szwalnicze;
- 7) rozpoznaje nieprawidłowości w działaniu mechanizmów maszyn szwalniczych;
- 8) łączy elementy wyrobów odzieżowych;
- 9) wykonuje czynności związane z wykończaniem i uszlachetnianiem wyrobów odzieżowych;
- 10) stosuje obróbkę parowo-cieplną materiałów i wyrobów odzieżowych;
- 11) określa zakres prac związanych z przeróbką lub naprawą wyrobów odzieżowych;
- 12) oblicza koszty wykonania wyrobów odzieżowych;
- 13) ocenia jakość wykonanych wyrobów odzieżowych.

AU.26. Projektowanie fryzur

1. Wykonywanie projektów fryzur

Uczeń:

- 1) dokonuje analizy wyglądu klienta;
- 2) prowadzi rozmowę konsultacyjną z klientem;
- 3) udziela klientowi porad w zakresie doboru formy i koloru fryzury;
- 4) projektuje zestawienia kolorystyczne we fryzurze;
- 5) dobiera proporcje poszczególnych elementów fryzury do kształtu twarzy;
- 6) szkicuje fryzury z zachowaniem proporcji sylwetki i światłocienia;
- 7) stosuje specjalistyczne programy komputerowe do projektowania fryzur;
- 8) projektuje różne rodzaje fryzur;
- 9) dobiera dodatki fryzjerskie.

2. Stylizacja fryzur z wykorzystaniem technik wizualizacji

Uczeń:

- 1) wykonuje rysunki fryzur z zastosowaniem różnych technik rysowania;
- 2) wykonuje rysunki instruktażowe fryzur;
- 3) przestrzega zasad skalowania fryzury i jej fragmentów;
- 4) dobiera styl fryzury z wykorzystaniem programów komputerowych;
- 5) projektuje fryzury damskie i męskie;
- 6) prezentuje projekty fryzur z wykorzystaniem technik multimedialnych;
- 7) sporządza portfolio projektów fryzur;
- 8) planuje działania marketingowe.

3. WARUNKI REALIZACJI KSZTAŁCENIA W ZAWODZIE

Szkoła podejmująca kształcenie w zawodzie technika stylisty powinna posiadać następujące pomieszczenia dydaktyczne:

- 1) pracownię włókienniczą, w której powinny być zorganizowane następujące stanowiska:
 - a) stanowiska do badań materiałów i wyrobów odzieżowych (jedno stanowisko dla dwóch uczniów), wyposażone w: wagę laboratoryjną, mikroskop z oprzyrządowaniem do identyfikacji włókien, lupę tkacką, pralkę laboratoryjną,
ponadto pracownia powinna być wyposażona w: zestawy próbek surowców włókienniczych, wyrobów włókienniczych, materiałów odzieżowych wykonanych różnymi technikami, zestawy dodatków krawieckich, dokumentacje techniczno-technologiczne wyrobów odzieżowych, normy dotyczące klasyfikacji włókien;
- 2) pracownię projektowania i modelowania odzieży, w której powinny być zorganizowane następujące stanowiska:
 - a) stanowiska projektowania i modelowania form odzieży (jedno stanowisko dla jednego ucznia), wyposażone w: komputery podłączone do sieci lokalnej z dostępem do Internetu, oprogramowanie do wspomagania procesu projektowania i modelowania wyrobów odzieżowych oraz stoły kreślarskie, materiały i przybory kreślarskie, lustro;
 - b) stanowisko komputerowe dla nauczyciela podłączone do sieci lokalnej z dostępem do Internetu, wyposażone w oprogramowanie do wspomagania procesu projektowania i modelowania wyrobów odzieżowych;

ponadto pracownia powinna być wyposażona w: drukarkę umożliwiającą drukowanie w formacie A3 (jedna drukarka na dziesięć stanowisk komputerowych), skaner, projektor multimedialny, damskie, męskie i dziecięce manekiny krawieckie, dodatki krawieckie, próbki materiałów odzieżowych, plansze przedstawiające sylwetki ludzkie, konstrukcje i modelowanie odzieży damskiej, męskiej i dziecięcej, modelowanie konstrukcyjne i wtórne odzieży na figury nietypowe, rysunki techniczne wyrobów odzieżowych, plansze kolorystyki, literaturę zawodową z zakresu modelowania odzieży, standardy konstrukcji oraz tabele wymiarów, żurnale mody i albumy projektów odzieży, filmy dydaktyczne dotyczące promocji mody i dystrybucji wyrobów odzieżowych, plansze i katalogi aranżacji przestrzeni sprzedaży wyrobów odzieżowych, lustro i parawan;

- 3) pracownię technologiczną, wyposażoną w: modele maszyn i urządzeń stosowanych w przemyśle odzieżowym, schematy kinematyczne maszyn szwalniczych, plansze przedstawiające działanie mechanizmów tworzących ścieg oraz powstawanie ściegów w maszynach szwalniczych, katalogi maszyn i urządzeń stosowanych w przemyśle odzieżowym, katalogi ściegów i szwów maszynowych, normy obowiązujące w przemyśle odzieżowym, dokumentacje techniczno-technologiczne wyrobów odzieżowych, tablice z symbolami graficznymi węzłów technologicznych, tablice znaków informacyjnych dotyczących konserwacji odzieży;
- 4) warsztaty szkolne, w których powinny być zorganizowane następujące stanowiska:
 - a) stanowiska szycia ręcznego (jedno stanowisko dla sześciu uczniów), wyposażone w: manekiny krawieckie, przybory do szycia ręcznego, nożyczki, dodatki krawieckie,
 - b) stanowiska rozkroju ręcznego (jedno stanowisko dla dwóch uczniów), wyposażone w: stół oraz narzędzia do rozkroju ręcznego (nożyczki, wzorniki, przyciski metalowe),
 - c) stanowiska prasowania (jedno stanowisko dla trzech uczniów), wyposażone w: stół do prasowania lub deskę do prasowania, żelazko elektryczno-parowe, przybory do prasowania, zaparzaczkę,
 - d) stanowiska montażu wyrobów odzieżowych (jedno stanowisko dla jednego ucznia), wyposażone w maszynę stębnówkę płaską z oprzyrządowaniem,
 - e) stanowiska kontroli jakości i pakowania wyrobów gotowych (jedno stanowisko dla trzech uczniów), wyposażone w: dokumentacje wyrobów odzieżowych, manekiny krawieckie damskie, męskie i dziecięce, wieszaki, taśmę krawiecką;

ponadto warsztaty szkolne powinny być wyposażone w: maszyny owerlok (jedna maszyna dla trzech uczniów), eksponaty odzieży we fragmentach i w całości oraz wzory węzłów technologicznych, maszyny: dziurkarka odzieżowa i guzikarka, pojemniki do kompletowania wykrojonych elementów, regały, stojaki na wykroje, pojemniki na odpady, instrukcje obsługi maszyn oraz narzędzia do ich regulacji.

- 5) pracownię projektowania i estetyki, wyposażoną w: stanowisko komputerowe dla nauczyciela z dostępem do Internetu, stanowiska komputerowe dla uczniów (jedno stanowisko dla jednego ucznia), drukarki, skanery (po jednym urządzeniu na cztery stanowiska komputerowe), pakiet programów biurowych, projektor multimedialny, oprogramowanie do projektowania graficznego i doboru fryzur; środki dydaktyczne z zakresu: kreślarstwa, nauki o konstrukcjach, kształtach i kolorach oraz nauki o fryzurach stosowanych w różnych okresach historycznych;

Kształcenie praktyczne może odbywać się w: pracowniach i warsztatach szkolnych oraz w podmiotach stanowiących potencjalne miejsce zatrudnienia absolwentów szkół kształcących w zawodzie.

Szkoła organizuje praktyki zawodowe w podmiocie zapewniającym rzeczywiste warunki pracy właściwe dla nauczanego zawodu w wymiarze w wymiarze 4 tygodnie (160 godzin).

4. MINIMALNA LICZBA GODZIN KSZTAŁCENIA ZAWODOWEGO¹⁾

Efekty kształcenia wspólne dla wszystkich zawodów oraz efekty kształcenia wspólne dla zawodów w ramach obszaru mechanicznego i górniczo-hutniczego, stanowiące podbudowę do kształcenia w zawodzie lub grupie zawodów	300 godz.
<i>AU.14. Projektowanie i wytwarzanie wyrobów odzieżowych</i>	800 godz.
<i>AU.26. Projektowanie fryzur</i>	250 godz.

¹⁾W szkole liczbę godzin kształcenia zawodowego należy dostosować do wymiaru godzin określonego w przepisach w sprawie ramowych planów nauczania dla publicznych szkół, przewidzianego dla kształcenia zawodowego w danym typie szkoły, zachowując minimalną liczbę godzin wskazanych w tabeli odpowiednio dla efektów kształcenia: wspólnych dla wszystkich zawodów i wspólnych dla zawodów w ramach obszaru kształcenia, stanowiących podbudowę do kształcenia w zawodzie lub grupie zawodów oraz właściwych dla kwalifikacji wyodrębnionych w zawodzie.