

Informator o egzaminie potwierdzającym kwalifikacje w zawodzie

Technik energetyk 311307



Centralna Komisja Egzaminacyjna

Warszawa 2012

Informator opracowała Centralna Komisja Egzaminacyjna w Warszawie.

Materiały do informatora opracowano w ramach
Projektu VI *Modernizacja egzaminów potwierdzających kwalifikacje zawodowe*,
Działanie 3.2. *Rozwój systemu egzaminów zewnętrznych*,
Priorytet III *Wysoka jakość systemu oświaty*,
Program Operacyjny Kapitał Ludzki.



SPIS TREŚCI

MODUŁ 1. INFORMACJE WPROWADZAJĄCE **Moduł 1**

1. Informacje ogólne o egzaminie zawodowym 1
2. Wymagania, które należy spełnić, aby przystąpić do egzaminu zawodowego 2
3. Struktura egzaminu zawodowego 5
 - 3.1. Część pisemna egzaminu 5
 - 3.2. Część praktyczna egzaminu 11
 - 3.3. Podstawa uznania egzaminu za zdany 11
4. Postępowanie po egzaminie 12

MODUŁ 2. INFORMACJE O ZAWODZIE **Moduł 2**

1. Zadania zawodowe 1
2. Wyodrębnienie kwalifikacji w zawodzie 1
3. Możliwości kształcenia w zawodzie 1

MODUŁ 3. WYMAGANIA EGZAMINACYJNE Z PRZYKŁADAMI ZADAŃ **Moduł 3**

Kwalifikacja 1. – E.22. Eksploatacja instalacji i urządzeń do wytwarzania i przesyłania energii cieplnej

1. Przykłady zadań do części pisemnej egzaminu 1
2. Przykład zadania do części praktycznej egzaminu oraz kryteria oceniania 6

Kwalifikacja 2. – E.23. Eksploatacja instalacji i urządzeń do wytwarzania i przesyłania energii elektrycznej

1. Przykłady zadań do części pisemnej egzaminu 9
2. Przykład zadania do części praktycznej egzaminu oraz kryteria oceniania 14

ZAŁĄCZNIKI **Załączniki**

SŁOWNIK POJĘĆ **Słownik**

MODUŁ 1. INFORMACJE WPROWADZAJĄCE

1. Informacje ogólne o egzaminie zawodowym

Czym jest egzamin zawodowy?

Od 1 września 2012 r. weszły w życie przepisy wprowadzające zmiany w szkolnictwie zawodowym. W zawodach przedstawionych w nowej klasyfikacji wyodrębniono kwalifikacje. Przez kwalifikację w zawodzie należy rozumieć wyodrębniony w danym zawodzie zestaw oczekiwanych efektów kształcenia, których osiągnięcie potwierdza świadectwo wydane przez okręgową komisję egzaminacyjną, po zdaniu egzaminu potwierdzającego kwalifikacje w zawodzie w zakresie jednej kwalifikacji.

Egzamin potwierdzający kwalifikacje w zawodzie, zwany również egzaminem zawodowym, jest formą oceny poziomu opanowania przez zdającego wiedzy i umiejętności z zakresu danej kwalifikacji wyodrębnionej w zawodzie, ustalonych w podstawie programowej kształcenia w zawodach.

Egzamin zawodowy jest egzaminem zewnętrznym. Umożliwia uzyskanie porównywalnej i obiektywnej oceny poziomu osiągnięć zdającego poprzez zastosowanie jednolitych wymagań, kryteriów oceniania i zasad przeprowadzania egzaminu, opracowanych przez instytucje zewnętrzne, funkcjonujące niezależnie od systemu kształcenia.

Rolę instytucji zewnętrznych pełnią: Centralna Komisja Egzaminacyjna i osiem okręgowych komisji egzaminacyjnych powołanych przez Ministra Edukacji Narodowej w 1999 roku. Na terenie swojej działalności okręgowe komisje egzaminacyjne przygotowują, organizują i przeprowadzają zewnętrzne egzaminy zawodowe. Egzaminy oceniać będą zewnętrzni egzaminatorzy.

Egzamin zawodowy może być przeprowadzany w ciągu całego roku szkolnego w terminie ustalonym przez dyrektora komisji okręgowej, w uzgodnieniu z dyrektorem Komisji Centralnej. Termin egzaminu zawodowego dyrektor komisji okręgowej ogłasza na stronie internetowej komisji okręgowej nie później niż na 5 miesięcy przed terminem egzaminu zawodowego.

Egzamin będzie obejmował zakresem tematycznym kwalifikację, czyli liczba egzaminów w danym zawodzie będzie zależna od liczby kwalifikacji wyodrębnionych w podstawie programowej kształcenia w zawodach. W praktyce będzie to jeden, dwa lub trzy egzaminy w danym zawodzie.

Dla kogo przeprowadzany jest egzamin zawodowy?

Egzamin zawodowy jest przeprowadzany dla:

- uczniów zasadniczych szkół zawodowych i techników oraz uczniów (słuchaczy) szkół policealnych,
- absolwentów zasadniczych szkół zawodowych, techników i szkół policealnych,
- osób, które ukończyły kwalifikacyjny kurs zawodowy,
- osób spełniających warunki określone w przepisach w sprawie egzaminów eksternistycznych.

2. Wymagania, które należy spełnić, aby przystąpić do egzaminu zawodowego

Zmiany w formule egzaminu zawodowego i w sposobie jego przeprowadzania zostały ujęte w rozporządzeniu Ministra Edukacji Narodowej z dnia 24 lutego 2012 r. zmieniającym rozporządzenie w sprawie warunków i sposobu oceniania, klasyfikowania i promowania uczniów i słuchaczy oraz przeprowadzania sprawdzianów i egzaminów w szkołach publicznych.

Jeśli jesteś **uczniem** lub **słuchaczem**, który zamierza przystąpić do egzaminu zawodowego, to powinieneś:

- 1) wypełnić pisemną deklarację dotyczącą przystąpienia do egzaminu zawodowego (patrz załącznik);
- 2) złożyć wypełnioną deklarację **dyrektorowi szkoły**, nie później niż na 4 miesiące przed terminem egzaminu zawodowego.

Jeśli jesteś **absolwentem**, który zamierza przystąpić do egzaminu zawodowego, to powinieneś:

- 1) wypełnić pisemną deklarację dotyczącą przystąpienia do egzaminu zawodowego (patrz załącznik);
- 2) złożyć wypełnioną deklarację **dyrektorowi komisji okręgowej**, nie później niż na 4 miesiące przed terminem egzaminu zawodowego;
- 3) dołączyć świadectwo ukończenia szkoły prowadzącej kształcenie w zawodzie z wyodrębnioną kwalifikacją, z zakresu której zamierzasz przystąpić do egzaminu zawodowego.

Jeśli uczęszczasz na **kwalifikacyjny kurs zawodowy**, którego termin zakończenia określono nie później niż na miesiąc przed ogłoszoną przez dyrektora OKE datą rozpoczęcia egzaminu zawodowego i zamierzasz przystąpić do egzaminu zawodowego, to powinieneś:

- 1) wypełnić pisemną deklarację dotyczącą przystąpienia do egzaminu zawodowego (patrz załącznik);

- 2) złożyć wypełnioną deklarację do **komisji okręgowej**, nie później niż na 4 miesiące przed terminem egzaminu zawodowego;
- 3) dołączyć oryginał zaświadczenia o ukończeniu kwalifikacyjnego kursu zawodowego do **komisji okręgowej** niezwłocznie po ukończeniu kursu.

Jeśli ukończyłeś **kwalifikacyjny kurs zawodowy** i zamierzasz przystąpić do egzaminu zawodowego, to powinieneś:

- 1) wypełnić pisemną deklarację dotyczącą przystąpienia do egzaminu zawodowego (patrz załącznik);
- 2) złożyć wypełnioną deklarację do **komisji okręgowej**, nie później niż na 4 miesiące przed terminem egzaminu zawodowego;
- 3) dołączyć oryginał zaświadczenia o ukończeniu kwalifikacyjnego kursu zawodowego.

Jeśli jesteś osobą, która zamierza przystąpić do egzaminu zawodowego **w trybie eksternistycznym**, to powinieneś:

- 1) wypełnić wniosek o dopuszczenie do egzaminu eksternistycznego zawodowego (patrz załącznik);
- 2) złożyć wypełniony wniosek do dnia 31 stycznia – jeżeli zamierzasz przystąpić do egzaminu w tym samym roku, w którym składasz wniosek lub do dnia 30 września – jeżeli zamierzasz przystąpić do egzaminu w roku następnym;
- 3) dołączyć świadectwo ukończenia gimnazjum lub ośmioletniej szkoły podstawowej;
- 4) dołączyć dokumenty potwierdzające co najmniej dwa lata kształcenia lub pracy w zawodzie z wyodrębnioną kwalifikacją, z zakresu której zamierzasz przystąpić do egzaminu, na przykład: świadectwo szkolne, indeksy, świadectwa pracy, zaświadczenia dotyczące kształcenia się lub wykonywania pracy w danym zawodzie.

Jeśli jesteś **absolwentem posiadającym świadectwa szkolne uzyskane za granicą, uznane za równorzędne ze świadectwami odpowiednich polskich szkół ponadgimnazjalnych lub szkół ponadpodstawowych**, który zamierza przystąpić do egzaminu zawodowego, to powinieneś:

- 1) wypełnić pisemną deklarację dotyczącą przystąpienia do egzaminu zawodowego (patrz załącznik);
- 2) złożyć wypełnioną deklarację **dyrektorowi komisji okręgowej właściwej ze względu na miejsce zamieszkania**, a w przypadku osób posiadających miejsce zamieszkania za granicą – dyrektorowi komisji okręgowej właściwej ze względu na ostatnie miejsce zamieszkania na terytorium Rzeczypospolitej Polskiej, nie później niż na 4 miesiące przed terminem egzaminu zawodowego;
- 3) dołączyć zaświadczenie wydane na podstawie przepisów w sprawie nostryfikacji świadectw szkolnych i świadectw maturalnych uzyskanych za granicą;
- 4) dołączyć oryginał lub duplikat świadectwa uzyskanego za granicą.

Miejsce przystępowania do egzaminu

Informacje o terminie i miejscu egzaminu może przekazać Zdającym dyrektor szkoły lub dyrektor okręgowej komisji egzaminacyjnej.

W zależności od specyfiki zawodu, w którym przeprowadzony będzie egzamin zawodowy, okręgowa komisja egzaminacyjna może wezwać zdającego na szkolenie w zakresie bezpieczeństwa i higieny pracy związane z wykonywaniem zadania egzaminacyjnego na określonych stanowiskach egzaminacyjnych. Szkolenie powinno być zorganizowane nie wcześniej niż na dwa tygodnie przed terminem egzaminu.

Dostosowanie egzaminu do indywidualnych potrzeb edukacyjnych i możliwości psychofizycznych

Informacja o szczegółach dotyczących dostosowania warunków przeprowadzania egzaminu zawodowego jest publikowana na stronie internetowej Centralnej Komisji Egzaminacyjnej.

Szczegółowe informacje o egzaminie zawodowym

Szczegółowych informacji o egzaminie zawodowym oraz wyjaśnień w zakresie:

- powtórnego przystępowania do egzaminu zawodowego przez osoby, które nie zdały egzaminu,
- udostępnienia informacji na temat wyniku egzaminu,
- otrzymania dokumentów potwierdzających zdanie egzaminu potwierdzającego kwalifikacje w zawodzie

udziela dyrektor szkoły i okręgowa komisja egzaminacyjna.

3. Struktura egzaminu zawodowego

Egzamin zawodowy składa się z części pisemnej i części praktycznej.

3.1. Część pisemna egzaminu

Część pisemna jest przeprowadzana w formie testu pisemnego.

Część pisemna egzaminu zawodowego może być przeprowadzana:

- z wykorzystaniem elektronicznego systemu przeprowadzania egzaminu zawodowego, po uzyskaniu upoważnienia przez placówkę przeprowadzającą egzamin lub
- z wykorzystaniem arkuszy egzaminacyjnych i kart odpowiedzi.

Część pisemna trwa **60 minut** i przeprowadzana jest w formie testu składającego się z **40 zadań zamkniętych** zawierających cztery odpowiedzi do wyboru, z których tylko jedna odpowiedź jest prawidłowa.

Organizacja i przebieg części pisemnej egzaminu zawodowego

W czasie trwania części pisemnej egzaminu zawodowego każdy Zdający pracuje przy:

- indywidualnym stanowisku egzaminacyjnym wspomaganym elektronicznie – w przypadku gdy część pisemna egzaminu zawodowego jest przeprowadzana z wykorzystaniem elektronicznego systemu przeprowadzania egzaminu zawodowego,
- osobnym stoliku – w przypadku, gdy część pisemna egzaminu zawodowego jest przeprowadzana z wykorzystaniem arkuszy egzaminacyjnych i kart odpowiedzi,

zwanych indywidualnymi stanowiskami egzaminacyjnymi. Odległość między indywidualnymi stanowiskami egzaminacyjnymi powinna zapewniać samodzielną pracę Zdających.

Przeprowadzanie części pisemnej egzaminu zawodowego z wykorzystaniem systemu elektronicznego

Przed rozpoczęciem egzaminu z wykorzystaniem systemu elektronicznego Zdający otrzymuje od przewodniczącego zespołu egzaminacyjnego adres strony internetowej oraz dane do logowania: nazwę użytkownika oraz hasło dostępu do systemu (rysunek M1.1). Następnie po zalogowaniu Zdający zatwierdza wybór egzaminu (rysunki M1.2, M1.3 i M1.4). Po zatwierdzeniu przyciskiem „Potwierdź wybór egzaminu” (rysunek M1.4) rozpoczyna się egzamin.

Rysunek M1.1. Okno logowania do systemu egzaminacyjnego

Rysunek M1.2. Okno wyboru egzaminu

Rysunek M1.3. Informacja dotycząca potwierdzenia wyboru egzaminu

Zapoznaj się uważnie z poniższym zobowiązaniem.

Zobowiązanie

- Potwierdzam, że zapoznałem się wcześniej z instrukcją opisującą przebieg egzaminu pisemnego w wersji elektronicznej.
- Potwierdzam, że przystępuję do egzaminu pisemnego w wersji elektronicznej.

Przypominamy, że operacja losowania zadań i przygotowania egzaminu, może chwilę potrwać. Poczekaj cierpliwie na jej zakończenie. Czas zdawania egzaminu będzie liczony od momentu zakończenia przez system procedury jego przygotowania.

[Potwierdź wybór egzaminu](#) [Powrót do wyboru egzaminu](#)

Rysunek M1.4. Zatwierdzenie wyboru egzaminu

Na kolejnym rysunku przedstawiony jest czas rozpoczęcia i zakończenia egzaminu, liczba zadań, na jakie Zdający udzielił odpowiedzi, oraz pozostały czas do zakończenia egzaminu. Aby zapoznać się z zadaniem i udzielić na nie odpowiedzi, Zdający wybiera numer danego zadania (rysunek M1.5).

Instrukcja obsługi dla zdającego (plik pdf do pobrania)

[Zakończ egzamin](#) [Wyloguj z systemu egzaminacyjnego](#)

CENTRALNA KOMISJA EGZAMINACYJNA

Przygotowanie egzaminu zakończone powodzeniem. Możesz przystąpić do odpowiedzi na pytania

Egzamin: T.6 Sporządzanie potraw i napojów - 12

Jesteś zalogowany jako: uczen_I | Zalogowałeś się z komputera o adresie: 000.000.000.0

Możesz przystąpić do udzielania odpowiedzi na zadania egzaminacyjne, wybierając odnośniki do poszczególnych zadań.

Czas rozpoczęcia egzaminu: **10:05:51**. Czas zakończenia egzaminu: **11:05:51**.

Odpowiedziałeś na **0** z **40** zadań egzaminacyjnych.

[Zadanie 1](#) Nie udzielono jeszcze odpowiedzi na to zadanie.
[Zadanie 2](#) Nie udzielono jeszcze odpowiedzi na to zadanie.
[Zadanie 3](#) Nie udzielono jeszcze odpowiedzi na to zadanie.
[Zadanie 4](#) Nie udzielono jeszcze odpowiedzi na to zadanie.
[Zadanie 5](#) Nie udzielono jeszcze odpowiedzi na to zadanie.
[Zadanie 6](#) Nie udzielono jeszcze odpowiedzi na to zadanie.

Pozostało
59 min. 53 sek.

Rysunek M1.5. Okno z uruchomionym egzaminem – rozpoczęcie egzaminu

Po wybraniu danego numeru zadania, w kolejnym oknie Zdający zaznacza jedną odpowiedź, a następnie zatwierdza wybór, klikając „Prześlij odpowiedź” (rysunek M1.6).

CENTRALNA KOMISJA EGZAMINACYJNA

T.6 Sporządzanie potraw i napojów - 12: Zadanie 1

Jesteś zalogowany jako: uczen_I | Zalogowałeś się z komputera o adresie: 000.000.000.0

Czas rozpoczęcia egzaminu: **10:05:51**. Czas zakończenia egzaminu: **11:05:51**.

Musy to desery

- A. otrzymywane z utartych żółek z cukrem i zmiksowanych owoców spulchnionych pianą z białek i utrwalonych żelatyną.
- B. otrzymywane z przetartych lub zmiksowanych owoców, spulchnionych pianą z białek i utrwalonych żelatyną.
- C. gotowane otrzymywane z soków lub wywarów owocowych, zagęszczonych zawiesina z maki ziemniaczanej.
- D. pieczone otrzymywane z przetartych owoców i utartych żółek oraz spulchnionych pianą z białek.

Wybierz poprawną odpowiedź:

A
 B
 C
 D

[Prześlij odpowiedź](#)

Pozostało
57 min. 56 sek.

Czas rozpoczęcia egzaminu: **10:05:51**. Czas zakończenia egzaminu: **11:05:51**.

Rysunek M1.6. Okno z wybranym zadaniem

System odnotowuje, na które zadania Zdający udzielił odpowiedzi. Do każdego zadania można powrócić w dowolnym momencie i zmienić już udzieloną odpowiedź (rysunek M1.7).

CENTRALNA KOMISJA EGZAMINACYJNA

Zapisano odpowiedź na **Zadanie 1**

Egzamin: T.6 Sporządzanie potraw i napojów - 12

Jesteś zalogowany jako: uczen_1 | Zalogowałeś się z komputera o adresie: 000.000.000.0

Możesz przystąpić do udzielania odpowiedzi na zadania egzaminacyjne, wybierając odnośniki do poszczególnych zadań.

Czas rozpoczęcia egzaminu: **10:05:51**. Czas zakończenia egzaminu: **11:05:51**.

Odpowiedziałeś na **1** z **40** zadań egzaminacyjnych.

[Zadanie 1](#) System zarejestrował odpowiedź na to zadanie (możesz nadal zmienić odpowiedź).

[Zadanie 2](#) Nie udzielono jeszcze odpowiedzi na to zadanie.

[Zadanie 3](#) Nie udzielono jeszcze odpowiedzi na to zadanie.

[Zadanie 4](#) Nie udzielono jeszcze odpowiedzi na to zadanie.

[Zadanie 5](#) Nie udzielono jeszcze odpowiedzi na to zadanie.

[Zadanie 6](#) Nie udzielono jeszcze odpowiedzi na to zadanie.

[Zadanie 7](#) Nie udzielono jeszcze odpowiedzi na to zadanie.

[Zadanie 8](#) Nie udzielono jeszcze odpowiedzi na to zadanie.

Pozostało
55 min. 55 sek.

Rysunek M1.7. Okno z uruchomionym egzaminem – rejestrowanie udzielonych odpowiedzi

Zdający może zakończyć egzamin w dowolnej chwili, klikając „Zakończ egzamin” i potwierdzając jego zakończenie w kolejnym oknie (rysunki M1.8, M1.9 i M1.10).

Uwaga! Zakończenie egzaminu jest czynnością nieodwołalną.

Egzamin zostanie również automatycznie zakończony po upływie czasu przeznaczony na jego zdawanie.

Instrukcja obsługi dla zdającego (plik pdf do pobrania)

Zakończ egzamin Wyloguj z systemu egzaminacyjnego

CENTRALNA KOMISJA EGZAMINACYJNA

Zapisano odpowiedź na **Zadanie 31**

Egzamin: T.6 Sporządzanie potraw i napojów - 12

Jesteś zalogowany jako: uczen_1 | Zalogowałeś się z komputera o adresie: 000.000.000.0

Możesz przystąpić do udzielania odpowiedzi na zadania egzaminacyjne, wybierając odnośniki do poszczególnych zadań.

Czas rozpoczęcia egzaminu: **10:05:51**. Czas zakończenia egzaminu: **11:05:51**.

Odpowiedziałeś na **22** z **40** zadań egzaminacyjnych.

[Zadanie 1](#) System zarejestrował odpowiedź na to zadanie (możesz nadal zmienić odpowiedź).

[Zadanie 2](#) System zarejestrował odpowiedź na to zadanie (możesz nadal zmienić odpowiedź).

[Zadanie 3](#) System zarejestrował odpowiedź na to zadanie (możesz nadal zmienić odpowiedź).

[Zadanie 4](#) System zarejestrował odpowiedź na to zadanie (możesz nadal zmienić odpowiedź).

[Zadanie 5](#) System zarejestrował odpowiedź na to zadanie (możesz nadal zmienić odpowiedź).

[Zadanie 6](#) System zarejestrował odpowiedź na to zadanie (możesz nadal zmienić odpowiedź).

Pozostało
46 min. 38 sek.

Rysunek M1.8. Okno z uruchomionym egzaminem – zakończenie egzaminu

CENTRALNA KOMISJA EGZAMINACYJNA

Zakończenie egzaminu

Jesteś zalogowany jako: uczen_1 | Zalogowałeś się z komputera o adresie: 000.000.000.0

Czas rozpoczęcia egzaminu: **10:05:51**. Czas zakończenia egzaminu: **11:05:51**.

Odpowiedziałeś na **22 z 40** zadań egzaminacyjnych.

Zamierzasz zakończyć egzamin.

Zakończenie egzaminu jest równoznaczne z oddaniem Twojej pracy.

Czas przeznaczony na zdawanie twojego egzaminu jeszcze nie upłynął.

UWAGA!!! Zakończenie egzaminu jest operacją nieodwołalną, nie będziesz mógł już powrócić do jego zdawania.

Po potwierdzeniu zakończenia egzaminu. System przeliczy i wyświetli wyniki twojego egzaminu

Potwierdź zakończenie Egzaminu

Czas rozpoczęcia egzaminu: **10:05:51**. Czas zakończenia egzaminu: **11:05:51**.
Odpowiedziałeś na **22 z 40** zadań egzaminacyjnych.

[Kliknij tutaj aby powrócić do zdawania egzaminu](#)

Rysunek M1.9. Potwierdzenie zakończenia egzaminu



Rysunek M1.10. Komunikat dotyczący potwierdzenia zakończenia egzaminu

Po zakończeniu egzaminu informacja dotycząca wyników zostanie wyświetlona po wybraniu opcji „Kliknij tutaj, aby wyświetlić przeliczone wyniki egzaminu” – liczba zadań, na które udzielono odpowiedzi oraz liczba poprawnych odpowiedzi (rysunki M1.11 i M1.12).

CENTRALNA KOMISJA EGZAMINACYJNA

Procedura zakończenia egzaminu przebiegła pomyślnie.

Egzamin został zakończony

Jesteś zalogowany jako: uczen_1 | Zalogowałeś się z komputera o adresie: 000.000.000.0

Zakończyłeś egzamin, ale Twoje wyniki egzaminacyjne nie zostały jeszcze przeliczone przez osobę nadzorującą egzamin.

Po przeliczeniu wyników, egzaminu przez osobę nadzorującą egzamin, będziesz mógł je wyświetlić wybierając poniższy odnośnik.

[Kliknij tutaj aby wyświetlić przeliczone wyniki egzaminu](#)

Egzamin, do którego przystąpiłeś: **T.6 Sporządzanie potraw i napojów - 12**, został oznaczony przez Ciebie jako zakończony.

W związku z zakończeniem egzaminu nie możesz kontynuować jego zdawania.

W razie wątpliwości skonsultuj się z osobą nadzorującą egzamin.

Aby zakończyć pracę z systemem egzaminacyjnym wybierz odnośnik **Wyloguj z systemu egzaminacyjnego** umieszczony w prawym górnym rogu strony.

Rysunek M1.11. Informacja dotycząca zakończenia egzaminu

CENTRALNA KOMISJA EGZAMINACYJNA

Procedura zakończenia egzaminu przebiegła pomyślnie.

Egzamin został zakończony

Jesteś zalogowany jako: uczen_I | Zalogowałeś się z komputera o adresie: 000.000.000.0

Twoje wyniki

Wszystkie poniższe wyniki wymagają jeszcze oficjalnego potwierdzenia przez Okręgową lub Centralną Komisję Egzaminacyjną

System zapisał Twoje odpowiedzi na: **22** z: **40** zadań egzaminacyjnych.
Liczba Twoich poprawnych odpowiedzi wynosi: **4**

Egzamin, do którego przystąpiłeś: **T.6 Sporządzanie potraw i napojów - 12**, został oznaczony przez Ciebie jako zakończony.
W związku z zakończeniem egzaminu nie możesz kontynuować jego zdawania.
W razie wątpliwości skonsultuj się z osobą nadzorującą egzamin.
Aby zakończyć pracę z systemem egzaminacyjnym wybierz odnośnik **Wyloguj z systemu egzaminacyjnego** umieszczony w prawym górnym rogu strony.

Rysunek M1.12. Informacja dotycząca wyników egzaminu

Po zakończonym egzaminie należy się wylogować z elektronicznego systemu zdawania egzaminów zawodowych.

Zwolnienie z części pisemnej egzaminu zawodowego

Laureaci i finaliści turniejów lub olimpiad tematycznych związanych z wybranym obszarem kształcenia zawodowego są zwolnieni z części pisemnej egzaminu zawodowego na podstawie zaświadczenia stwierdzającego uzyskanie tytułu odpowiednio laureata lub finalisty. Zaświadczenie przedkłada się przewodniczącemu zespołu egzaminacyjnego. Zwolnienie laureata lub finalisty turnieju lub olimpiady tematycznej z części pisemnej egzaminu zawodowego jest równoznaczne z uzyskaniem z części pisemnej egzaminu zawodowego najwyższego wyniku, czyli 100%.

Wykaz turniejów i olimpiad tematycznych do publicznej wiadomości podaje dyrektor Centralnej Komisji Egzaminacyjnej.

3.2. Część praktyczna egzaminu

Część praktyczna jest przeprowadzana w formie testu praktycznego.

Część praktyczna egzaminu zawodowego polega na wykonaniu przez zdającego zadania egzaminacyjnego zawartego w arkuszu egzaminacyjnym na stanowisku egzaminacyjnym. Stanowisko powinno być przygotowane z uwzględnieniem warunków realizacji kształcenia w danym zawodzie określonych w podstawie programowej kształcenia w zawodach, właściwych dla kwalifikacji wyodrębnionej w tym zawodzie, w zakresie której odbywa się ten egzamin.

Na zapoznanie się z treścią zadania egzaminacyjnego zawartego w arkuszu egzaminacyjnym oraz z wyposażeniem stanowiska egzaminacyjnego Zdający ma 10 minut, których nie wlicza się do czasu trwania części praktycznej egzaminu zawodowego.

Część praktyczna egzaminu zawodowego trwa nie krócej niż 120 minut i nie dłużej niż 240 minut. Czas trwania części praktycznej egzaminu zawodowego dla konkretnej kwalifikacji określony jest w module 3. informatora.

3.3. Podstawa uznania egzaminu za zdany

Zdający zdał egzamin zawodowy, jeżeli uzyskał:

- 1) z części pisemnej – co najmniej 50% punktów możliwych do uzyskania (czyli Zdający rozwiązał poprawnie minimum 20 zadań testu pisemnego),

i

- 2) z części praktycznej – co najmniej 75% punktów możliwych do uzyskania.

Wynik egzaminu zawodowego ustala i ogłasza komisja okręgowa. Wynik ustalony przez komisję okręgową jest ostateczny.

4. Postępowanie po egzaminie

Zastrzeżenia do przebiegu egzaminu

Jeżeli Zdający uzna, że w trakcie egzaminu zostały naruszone przepisy dotyczące jego przeprowadzania, może zgłosić pisemnie zastrzeżenie do dyrektora OKE w terminie 2 dni roboczych od daty egzaminu w części pisemnej lub praktycznej. Zastrzeżenie musi zawierać dokładny opis zaistniałej sytuacji będącej naruszeniem przepisów.

Dyrektor OKE rozpatruje zastrzeżenie w terminie 7 dni od daty jego otrzymania. W razie stwierdzenia naruszenia przepisów, dyrektor OKE w porozumieniu z dyrektorem Komisji Centralnej może unieważnić dany egzamin w stosunku do wszystkich Zdających albo Zdających w jednej szkole/placówce/ u pracodawcy lub w jednej sali, a także w stosunku do poszczególnych Zdających i zarządzić jego ponowne przeprowadzenie. Rozstrzygnięcie dyrektora OKE jest ostateczne. Nowy termin egzaminu ustala dyrektor OKE w porozumieniu z dyrektorem CKE.

Unieważnienie egzaminu

Przewodniczący zespołu egzaminacyjnego lub zespołu nadzorującego część praktyczną egzaminu może unieważnić odpowiednią część egzaminu w przypadku:

- 1) stwierdzenia niesamodzielnego rozwiązywania zadań egzaminacyjnych przez zdającego,
- 2) wniesienia przez zdającego do sali egzaminacyjnej urządzenia telekomunikacyjnego lub materiałów i przyborów pomocniczych niewymienionych w wykazie ogłoszonym przez dyrektora CKE albo korzystania przez zdającego podczas egzaminu z urządzenia telekomunikacyjnego lub niedopuszczonych do użytku materiałów i przyborów,
- 3) zakłócania przez zdającego prawidłowego przebiegu części pisemnej lub części praktycznej egzaminu zawodowego w sposób utrudniający pracę pozostałym Zdającym.

Dyrektor OKE w porozumieniu z dyrektorem CKE może unieważnić egzamin zdającego lub Zdających i zarządzić jego ponowne przeprowadzenie w przypadku:

- 1) niemożności ustalenia wyniku egzaminu na skutek zaginięcia lub zniszczenia kart oceny, kart odpowiedzi lub odpowiedzi Zdających zapisanych i zarchiwizowanych w elektronicznym systemie przeprowadzania egzaminu,
- 2) stwierdzenia naruszenia przepisów dotyczących przeprowadzania egzaminu, na skutek zastrzeżeń zgłoszonych przez zdającego lub z urzędu, jeżeli to naruszenie mogło wpłynąć na wynik danego egzaminu.

Dokumenty potwierdzające zdanie egzaminu

W przypadku, gdy Zdający zdał egzamin zawodowy, otrzymuje świadectwo potwierdzające kwalifikacje w zawodzie w zakresie jednej kwalifikacji wydane przez okręgową komisję egzaminacyjną.

Osoba, która zdała egzaminy z zakresu wszystkich kwalifikacji wyodrębnionych w danym zawodzie oraz posiada poziom wykształcenia wymagany dla danego zawodu, otrzymuje dyplom potwierdzający kwalifikacje w zawodzie. Dyplom wydaje okręgowa komisja egzaminacyjna.

Ponowne przystąpienie do egzaminu

Osoby, które

- nie zdały jednej lub obu części egzaminu,
- nie przystąpiły do egzaminu w wyznaczonym terminie,
- przerwały egzamin

mogą ponownie przystąpić do egzaminu lub niezdanej części, z tym że:

- uczniowie (słuchacze) przystępują do egzaminu w kolejnych terminach w trakcie nauki oraz dwukrotnie po zakończeniu nauki na zasadach określonych dla absolwentów; przystąpienie po raz trzeci lub kolejny po zakończeniu nauki odbywa się na warunkach określonych dla egzaminu eksternistycznego,
- osoby, które rozpoczęły zdawanie egzaminu zawodowego po zakończeniu nauki (absolwenci) lub po ukończeniu kursu kwalifikacyjnego oraz osoby, które przystąpiły do egzaminu na podstawie świadectw szkolnych uzyskanych za granicą, po dwukrotnym niezdaniu tego egzaminu lub jego części zdają egzamin zawodowy lub jego część na warunkach określonych dla egzaminu eksternistycznego.

Po upływie trzech lat od dnia, w którym Zdający przystąpił do części pisemnej egzaminu i nie zdał egzaminu lub mógł przystąpić po raz pierwszy do części pisemnej egzaminu, przystępuje do egzaminu w pełnym zakresie.

MODUŁ 2. INFORMACJE O ZAWODZIE

1. Zadania zawodowe

Absolwent szkoły kształcącej w zawodzie **technik energetyk** powinien być przygotowany do wykonywania następujących zadań zawodowych:

- 1) wykonywania konserwacji, przeglądów i napraw instalacji i urządzeń energetycznych;
- 2) wykonywania pomiarów parametrów instalacji i urządzeń energetycznych;
- 3) nadzorowania i obsługiwania maszyn i urządzeń w elektrociepłowniach, elektrowniach i ciepłowniach.

2. Wyodrębnienie kwalifikacji w zawodzie

W zawodzie **technik energetyk** wyodrębniono 2 kwalifikacje.

| Numer kwalifikacji (kolejność) w zawodzie | Symbol kwalifikacji z podstawy programowej | Nazwa kwalifikacji |
|---|--|--|
| K1 | E.22. | <i>Eksplatacja instalacji i urządzeń do wytwarzania i przesyłania energii cieplnej</i> |
| K2 | E.23. | <i>Eksplatacja instalacji i urządzeń do wytwarzania i przesyłania energii elektrycznej</i> |

3. Możliwości kształcenia w zawodzie

Klasyfikacja zawodów szkolnictwa zawodowego przewiduje możliwość kształcenia w zawodzie **technik energetyk** w 4-letnim technikum. Istnieje również możliwość kształcenia na kwalifikacyjnych kursach zawodowych w zakresie kwalifikacji E.22. *Eksplatacja instalacji i urządzeń do wytwarzania i przesyłania energii cieplnej* oraz w zakresie kwalifikacji E.23. *Eksplatacja instalacji i urządzeń do wytwarzania i przesyłania energii elektrycznej*.

MODUŁ 3. WYMAGANIA EGZAMINACYJNE Z PRZYKŁADAMI ZADAŃ

Kwalifikacja K1

E.22. Eksploatacja instalacji i urządzeń do wytwarzania i przesyłania energii cieplnej

1. Przykłady zadań do części pisemnej egzaminu dla wybranych umiejętności z kwalifikacji E.22. Eksploatacja instalacji i urządzeń do wytwarzania i przesyłania energii cieplnej

1.1. Eksploatacja instalacji i urządzeń do wytwarzania i przesyłania energii cieplnej

Umiejętność 2) Rozpoznaje kotły i urządzenia pomocnicze kotłów na podstawie budowy, zasady działania i przeznaczenia, na przykład:

- rozpoznaje rodzaje kotłów na podstawie rysunków, budowy, zasady działania i przeznaczenia;
- rozpoznaje urządzenia pomocnicze kotłów na podstawie budowy, zasady działania i przeznaczenia;
- rozpoznaje elementy kotłów na rysunkach, schematach i zdjęciach;
- rozpoznaje urządzenia pomocnicze kotłów na rysunkach, schematach i zdjęciach.

Przykładowe zadanie 1

Rysunek przedstawia kocioł

- A. przepływowy.
- B. płomienicowy.
- C. wodnonurkowy.
- D. płomieniówkowy.

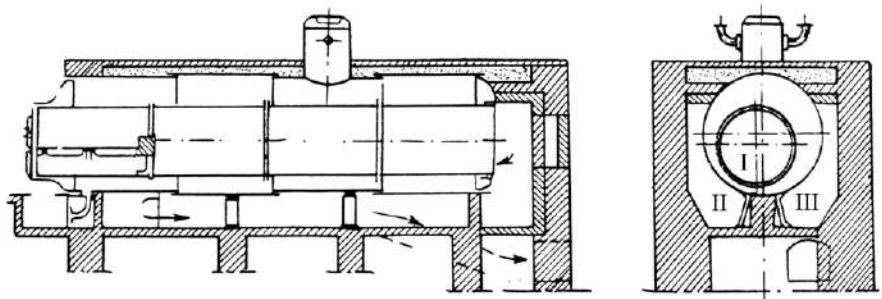

Źródło. Z. Gnutek, W. Kordylewski, Maszynoznawstwo energetyczne. Wprowadzenie do energetyki cieplnej. Oficyna Wydawnicza Politechniki Wrocławskiej. Wrocław 2003.

Odpowiedź prawidłowa: B.

Umiejętność 3) *Wyjaśnia działanie, zastosowanie oraz charakteryzuje parametry kotłów i urządzeń pomocniczych kotłów, na przykład:*

- wyjaśnia działanie kotłów i urządzeń pomocniczych kotłów;
- określa rolę elementów kotłów parowych (np. walczaka, komory paleniskowej, palników, przegrzewaczy pary, podgrzewacza powietrza);
- określa zastosowanie kotłów i urządzeń pomocniczych kotłów;
- charakteryzuje parametry kotłów i urządzeń pomocniczych kotłów.

Przykładowe zadanie 2

Robocze parametry pary wodnej, która napędza turbinę uzyskuje się w

- A. komorze grodziowej.
- B. przegrzewaczu.
- C. parownika.
- D. walczaku.

Odpowiedź prawidłowa: **B.**

Umiejętność 7) *Rozpoznaje na schematach obiegi paliwowe, wodne, spalinowe i wodno - parowe oraz symbole graficzne elementów tych obiegu, na przykład:*

- rozpoznaje na schematach elementy obiegu paliwowych stosowanych w energetyce,
- rozróżnia na schematach obiegi wodne i rozpoznaje ich rodzaje (np. obiegi naturalne, wymuszone);
- rozpoznaje na schematach obiegi spalinowe (np. obiegi w kotłach zasilanych różnego typu paliwem, stosowanych w energetyce);
- rozpoznaje na schematach obiegi wodno – parowe stosowane w energetyce;
- rozpoznaje na schematach symbole graficzne elementów obiegu paliwowych, wodnych, spalinowych oraz wodno-parowych.

Przykładowe zadanie 3

Na rysunku przedstawiony jest schemat kotła z obiegiem

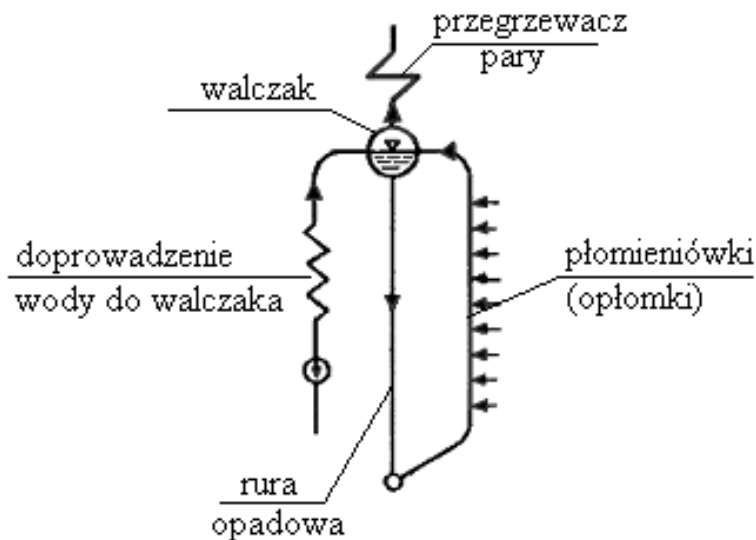

Źródło. Z. Gnutek, W. Kordylewski, Maszynoznawstwo energetyczne. Wprowadzenie do energetyki cieplnej. Oficyna Wydawnicza Politechniki Wrocławskiej. Wrocław 2003.

- A. naturalnym.
- C. wymuszonym.
- B. wspomaganym.
- D. kombinowanym.

Odpowiedź prawidłowa: **A**.

1.2. Eksploatacja instalacji i urządzeń do przesyłania energii cieplnej

Umiejętność 2) *Rozpoznaje i dobiera sieci ciepłownicze oraz węzły ciepłownicze, na przykład:*

- rozpoznaje rodzaje sieci ciepłowniczych (na przykład sieci ciepłownicze wodne, parowe, mieszane, liniowe, pierścieniowe, jedнопrzewodowe, wieloprzewodowe) na podstawie schematów, rysunków lub zdjęć;
- rozpoznaje typy węzłów ciepłowniczych na podstawie schematów, rysunków lub zdjęć;
- dobiera sieci ciepłownicze w zależności od wymaganych parametrów sieci;
- dobiera węzły ciepłownicze w zależności od rodzaju i parametrów sieci.

Przykładowe zadanie 4.

Rysunek przedstawia sieć ciepłowniczą

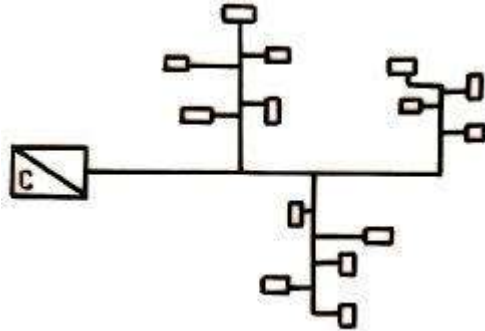

Źródło. Z. Gnutek, W. Kordylewski, Maszynoznawstwo energetyczne. Wprowadzenie do energetyki cieplnej. Oficyna Wydawnicza Politechniki Wrocławskiej. Wrocław 2003.

- A. pajęczą.
- B. mieszaną.
- C. promieniową.
- D. pierścieniową.

Odpowiedź prawidłowa: **C.**

Umiejętność 10) dobiera metody i przyrządy kontrolno-pomiarowe do przeprowadzania pomiarów wielkości elektrycznych i nieelektrycznych instalacji i urządzeń do przesyłania energii cieplnej, na przykład:

- dobiera przyrządy kontrolno-pomiarowe do przeprowadzania pomiarów wielkości elektrycznych (napięcia, natężenia prądu, rezystancji, impedancji, mocy);
- dobiera metody do przeprowadzania pomiarów wielkości elektrycznych (metoda pośrednia, bezpośrednia, mostkowa, porównawcza, techniczna, kompensacyjna);
- dobiera przyrządy kontrolno-pomiarowe do przeprowadzania pomiarów wielkości nieelektrycznych (temperatury, ciśnienia, spalin);
- dobiera metody do przeprowadzania pomiarów wielkości nieelektrycznych (metoda pośrednia, bezpośrednia, mostkowa, porównawcza, techniczna, kompensacyjna).

Przykładowe zadanie 5

Pomiar impedancji pętli zwarcia w sieci z wykorzystaniem rezystora pomiarowego i mierników woltomierza i amperomierza realizuje się metodą

- A. kompensacyjną.
- B. porównawczą.
- C. techniczną.
- D. mostkową.

Odpowiedź prawidłowa: **C.**

Umiejętność 4) *Dobiera materiały izolacyjne do instalacji ciepłowniczej, na przykład:*

- rozpoznaje materiały izolacyjne stosowane w instalacjach ciepłowniczych;
- dobiera materiały izolacyjne do różnych typów instalacji ciepłowniczych, w zależności od parametrów i rodzaju nośnika.

Przykładowe zadanie 6

Do wykonania izolacji w wysokotemperaturowych rurociągach ciepłowniczych, gdzie temperatura nośnika przekracza 500° C, należy zastosować materiały izolacyjne wykonane

- A. ze spienionego polietylenu.
- B. z kauczuku syntetycznego.
- C. z wełny mineralnej.
- D. ze styropianu.

Odpowiedź prawidłowa: **C.**

2. Przykład zadania do części praktycznej egzaminu dla wybranych umiejętności z kwalifikacji E.22. *Eksploatacja instalacji i urządzeń do wytwarzania i przesyłania energii cieplnej*

Wykonaj instalację do przesyłania energii cieplnej zgodnie ze schematem.

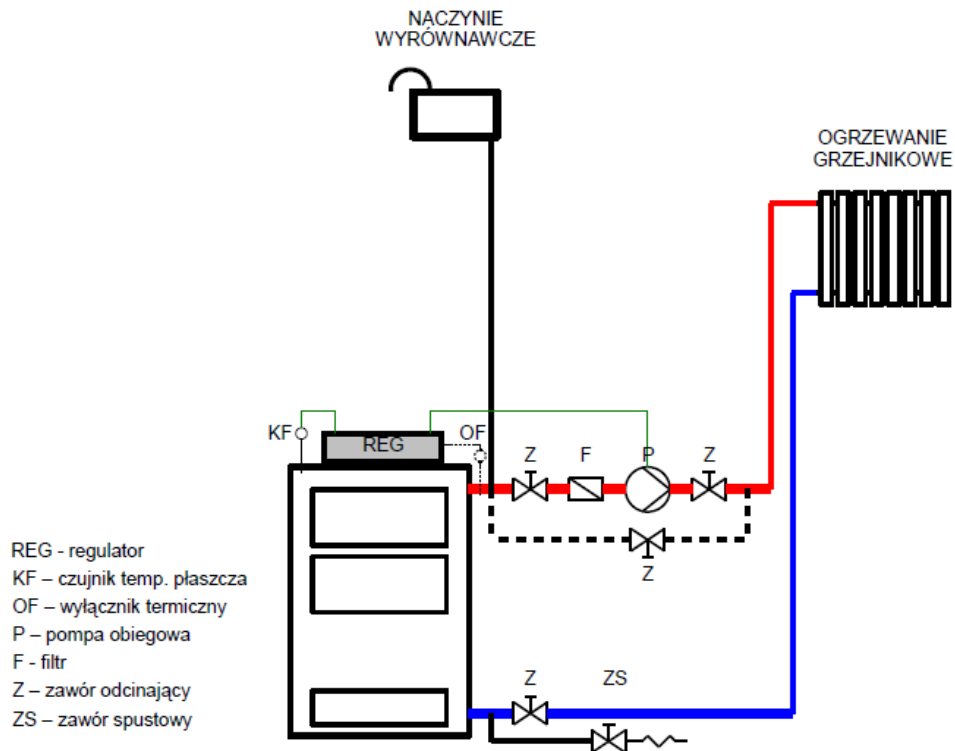

Schemat instalacji do przesyłania energii cieplnej

Po wykonaniu instalacji, wykonaj próbę szczelności. Wykonaj połączenia elektryczne pompy obiegowej z regulatorem i regulatora z siecią zasilającą. Uruchom regulator i pompę obiegową. Nastaw regulator na załączanie pompy obiegowej, gdy temperatura w płaszczu osiągnie 40° C. Wszystkie elementy tej instalacji oraz sprzęt, urządzenia i narzędzia znajdują się na stanowisku egzaminacyjnym. Podczas wykonywania zadania przestrzegaj zasad organizacji pracy, bezpieczeństwa i higieny pracy oraz ochrony przeciwporażeniowej.

Czas przeznaczony na wykonanie zadania wynosi 180 minut.

Ocenie podlegać będzie

- przebieg wykonania instalacji do przesyłania energii cieplnej ;
- przebieg wykonania sprawdzenia szczelności instalacji;
- instalacja do przesyłania energii cieplnej – rezultat 1;
- połączenia elektryczne pompy z regulatorem i regulatora z siecią zasilającą – rezultat 2;
- uruchomienie regulatora i pompy obiegowej – rezultat 3;

- nastawienie w regulatorze wartości temperatury przy której następuje załączenie pompy obiegowej – rezultat 4.

Kryteria oceniania wykonania zadania praktycznego będą uwzględniać

- przestrzeganie przepisów organizacji pracy, BHP i ochrony przeciwporażeniowej podczas wykonywania instalacji;
- przestrzeganie przepisów organizacji pracy i BHP podczas sprawdzania szczelności instalacji;
- zgodność instalacji do przesyłania energii cieplnej ze schematem;
- poprawność wykonania połączeń elektrycznych pomiędzy pompą obiegową, regulatorem i siecią elektryczną;
- poprawność uruchomienia regulatora i pompy obiegowej;
- zgodność wartości temperatury ustawionej w regulatorze z wartością podaną w treści zadania.

Umiejętności sprawdzane zadaniem praktycznym

1. Eksploatacja instalacji i urządzeń do wytwarzania energii cieplnej

- 5) *dobiera elementy i układy automatycznej regulacji kotła;*
- 13) *wykonuje pomiary wielkości elektrycznych i nieelektrycznych instalacji i urządzeń do wytwarzania energii cieplnej;*
- 15) *kontroluje parametry instalacji i urządzeń do wytwarzania energii cieplnej;*
- 16) *wykrywa usterki i niesprawności w instalacjach i urządzeniach do wytwarzania energii cieplnej.*

2. Eksploatacja instalacji i urządzeń do przesyłania energii cieplnej

- 1) *rozpoznaje i dobiera pompy do sieci ciepłowniczych,*
- 6) *podłącza i przeprowadza rozruch instalacji i urządzeń do przesyłania energii cieplnej,*
- 7) *rozpoznaje i dobiera sposoby regulacji i zabezpieczeń instalacji i urządzeń do przesyłania energii cieplnej,*
- 8) *kontroluje na bieżąco pracę instalacji i urządzeń do przesyłania energii cieplnej,*
- 10) *dobiera metody i przyrządy kontrolno-pomiarowe do przeprowadzania pomiarów wielkości elektrycznych i nieelektrycznych instalacji i urządzeń do przesyłania energii cieplnej,*
- 11) *wykonuje pomiary wielkości elektrycznych i nieelektrycznych instalacji i urządzeń do przesyłania energii cieplnej,*
- 12) *wykrywa usterki i niesprawności w instalacjach i urządzeniach do przesyłania energii cieplnej i usuwa je.*

Inne zadania praktyczne z zakresu kwalifikacji E.22. *Eksploatacja instalacji i urządzeń do wytwarzania i przesyłania energii cieplnej* mogą dotyczyć

- naprawy urządzeń do wytwarzania energii cieplnej (np. usterek w kotłach);
- naprawy instalacji do wytwarzania energii cieplnej (np. wymiana elementów instalacji do wytwarzania i przesyłania energii cieplnej);
- wykonanie pomiarów elektrycznych i nieelektrycznych w instalacjach i urządzeniach do wytwarzania i przesyłania energii cieplnej (np. pomiar strat ciepła, pomiar temperatur medium roboczego, pomiar spalin).

Kwalifikacja K2

E.23. Eksploatacja instalacji i urządzeń do wytwarzania i przesyłania energii elektrycznej

1. Przykłady zadań do części pisemnej egzaminu dla wybranych umiejętności z kwalifikacji E.23. Eksploatacja instalacji i urządzeń do wytwarzania i przesyłania energii elektrycznej

1.1. Eksploatacja instalacji i urządzeń do wytwarzania energii elektrycznej

Umiejętność 1) Rozpoznaje elementy budowy i parametry turbin, generatorów, transformatorów i wzbudnic, na przykład:

- rozpoznaje elementy budowy turbin na schematach, rysunkach i zdjęciach;
- rozpoznaje elementy budowy generatorów, transformatorów i wzbudnic na schematach, rysunkach i zdjęciach;
- określa parametry turbin na podstawie dokumentacji;
- określa parametry generatorów, transformatorów i wzbudnic na podstawie dokumentacji.

Przykładowe zadanie 1.

Uzwojenie biegunów wzbudnicy generatora synchronicznego zaznaczono na rysunku cyfrą

- A. 1
- B. 2
- C. 4
- D. 5

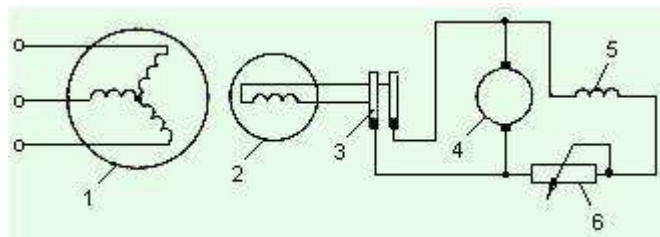

Odpowiedź prawidłowa: **D**.

Umiejętność 2) Wyjaśnia zasadę działania turbin napędzających generatory, generatorów stosowanych w elektroenergetyce, transformatorów elektroenergetycznych i wzbudnic, na przykład:

- wyjaśnia zasadę działania turbin napędzających generatory;
- wyjaśnia zasadę działania generatorów stosowanych w elektroenergetyce;
- wyjaśnia zasadę działania transformatorów elektroenergetycznych;
- wyjaśnia zasadę działania wzbudnic.

Przykładowe zadanie 2.

Rysunek przedstawia zasadę działania turbiny

- A. przeciwprężnej.
- B. kondensacyjnej.
- C. upustowo-przeciwprężnej.
- D. upustowo-kondensacyjnej.

Odpowiedź prawidłowa: **D.**

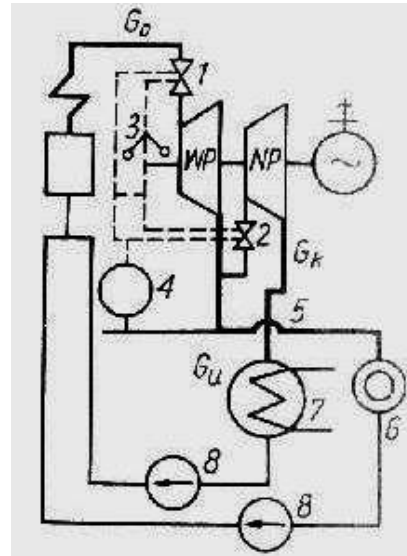

Umiejętność 3) Rozpoznaje na schematach i dobiera rodzaje zabezpieczeń transformatorów i generatorów, na przykład:

- dobiera zabezpieczenia do różnych typów transformatorów stosowanych w energetyce (np. zabezpieczenia różnicowe, nadprądowe, odległościowe, Buchholza, przeciążeniowe);
- dobiera zabezpieczenia do generatorów stosowanych w energetyce w zależności od ich mocy, napędu, układu połączeń czy rodzaju wzbudzenia;
- rozpoznaje na schematach, rysunkach, zdjęciach, zabezpieczenia transformatorów;
- rozpoznaje na schematach, rysunkach, zdjęciach zabezpieczenia generatorów.

Przykładowe zadanie 3.

Na rysunku przedstawiono schemat zabezpieczenia

- A. nadprądowego bezzwłocznego.
- B. nadprądowego zwłocznego.
- C. gazowo-przeptywowego.
- D. różnicowoprądowego.

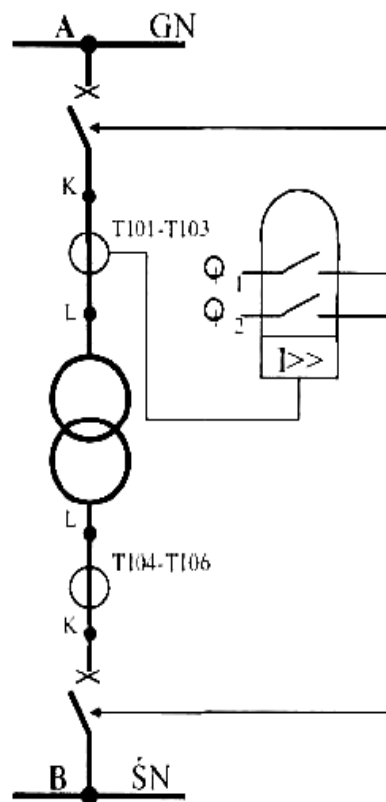

Odpowiedź prawidłowa: A.

Źródło. www.instalacje.pl

1.2. Eksploatacja instalacji i urządzeń do wytwarzania energii elektrycznej

Umiejętność 1) *Rozpoznaje rodzaje sieci i stacje elektroenergetyczne, na przykład:*

- rozpoznaje na schematach i rysunkach rodzaje sieci elektroenergetycznych w zależności od ich struktury, konfiguracji i przeznaczenia;
- rozpoznaje na schematach i rysunkach rodzaje stacji elektroenergetycznych w zależności od liczby transformatorów, systemu szyn zbiorczych, rodzajów pól, wyposażenia i przeznaczenia.

Przykładowe zadanie 4.

Rysunek przedstawia stację elektroenergetyczną

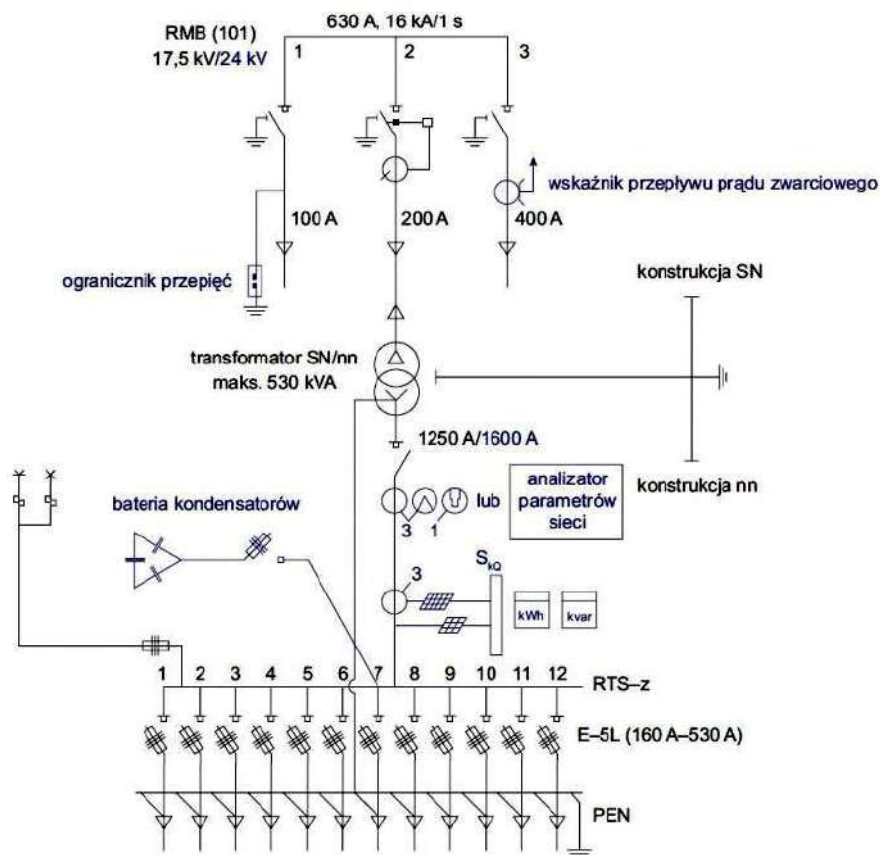

Źródło. www.instalacje.pl

- A. jednotransformatorową.
- B. wielotransformatorową.
- C. dwutransformatorową.
- D. trójtransformatorową.

Odpowiedź prawidłowa **A**.

Umiejętność 2) *Rozpoznaje i dobiera elementy i układy sieci elektroenergetycznych, na przykład:*

- rozpoznaje na schematach i rysunkach elementy stosowane w sieciach elektroenergetycznych (np. linie napowietrzne i kablowe, konstrukcje wsporcze, izolatory, aparaty łączeniowe);
- dobiera elementy sieciowe w zależności od typu sieci elektroenergetycznej i jej parametrów;
- dobiera układ sieci elektroenergetycznych w zależności od sposobu jej wykorzystania.

Przykładowe zadanie 5.

Aparat łączeniowy, którego symbol na schemacie pola liniowego stosowanego w rozdzielnicach średniego napięcia oznaczono cyfrą 1 jest

- A. wyłącznikiem.
- B. uziemnikiem.
- C. odłącznikiem.
- D. rozłącznikiem.

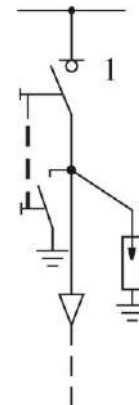

Odpowiedź prawidłowa: **D.**

Umiejętność 3) *Rozpoznaje i dobiera elementy ochrony odgromowej i przeciwprzepięciowej, na przykład:*

- rozpoznaje na schematach i rysunkach elementy ochrony odgromowej i przeciwprzepięciowej stosowane w sieciach elektroenergetycznych (np. uziomy, przewody uziemiające, ograniczniki przepięć);
- dobiera elementy ochrony odgromowej i przeciwprzepięciowej w zależności od typu i przeznaczenia sieci elektroenergetycznej (np. dobiera liczbę i rodzaj uziomów, rodzaj przewodów uziemiających, liczbę i rodzaj ograniczników przepięć).

Przykładowe zadanie 6.

Ogranicznik przepięć jest oznaczony na schemacie literą

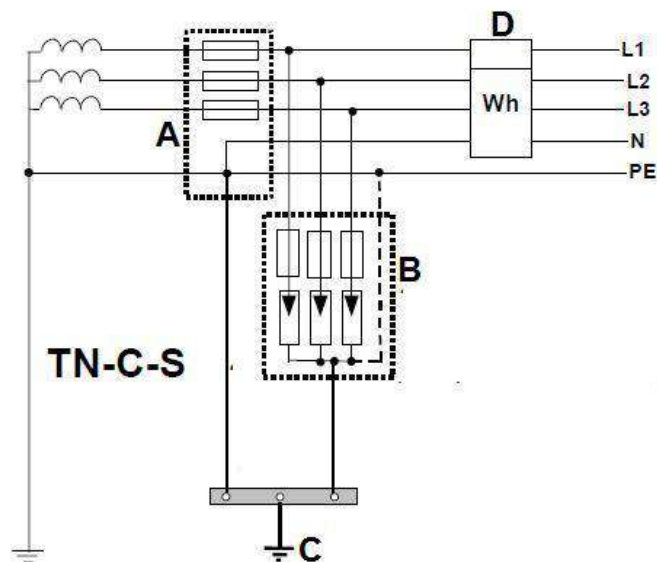

http://ochrona.net.pl/pdf/Instalacja_6.pdf

Odpowiedź prawidłowa: **B.**

2. Przykład zadania do części praktycznej egzaminu dla wybranych umiejętności z kwalifikacji E.23. *Eksploatacja instalacji i urządzeń do wytwarzania energii elektrycznej*

Wykonaj sprawdzenie stanu technicznego prądnicy synchronicznej trójfazowej niskiego napięcia. Zmontuj układ pomiarowy prądnicy zgodnie ze schematem.

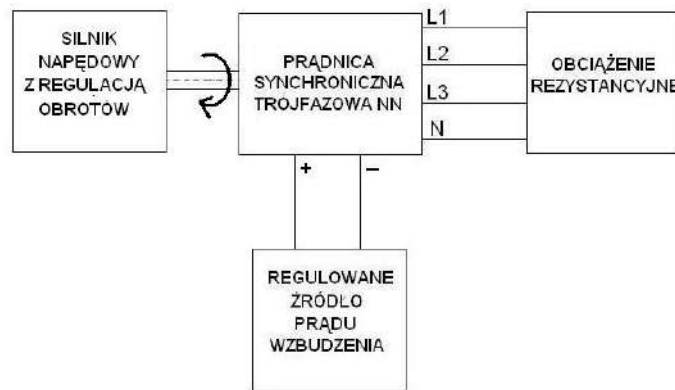

Rysunek 1. Schemat blokowy układu pomiarowego prądnicy synchronicznej

Odczytaj z tabliczki znamionowej dane znamionowe prądnicy i zapisz je w tabeli 1. Następnie uruchom prądnicę, wykonaj pomiary wymienione w tabeli 2 i wynik pomiarów zapisz w tabeli 2.

Stwierdzone w wyniku pomiarów usterki oraz czynności konserwacyjno-naprawcze zapisz w tabeli 3. Wszystkie urządzenia, podzespoły, sprzęt i narzędzia znajdują się na stanowisku egzaminacyjnym. W czasie wykonywania zadania przestrzegaj zasad BHP i zasad ochrony przeciwporażeniowej.

Tabela 1. DANE ZNAMIONOWE PRĄDNICY SYNCHRONICZNEJ TRÓJFAZOWEJ

Uwaga: wielkość znamionową wpisać do tabeli w postaci symbolu i w postaci słownej (np. U_n - napięcie znamionowe)

| Lp. | Wielkość znamionowa | Wartość | Jednostka miary |
|-----|---------------------|---------|-----------------|
| 1 | | | |
| 2 | | | |
| 3 | | | |
| 4 | | | |
| 5 | | | |
| 6 | | | |
| 7 | | | |
| 8 | | | |
| 9 | | | |
| 10 | | | |

Tabela 2. WYNIKI POMIARÓW PRĄDNICY SYNCHRONICZNEJ TRÓJFAZOWEJ

(wyniki zaokrąglić do 2 miejsc po przecinku)

| Lp. | Wielkość mierzona | Wartość | Jednostka miary |
|---|--|---------|-----------------|
| Pomiary przy znamionowym prądzie wzbudzenia, przy obciążeniu prądnicy na poziomie 10% jej mocy znamionowej | | | |
| 1 | Napięcie U_{L1} | | |
| 2 | Napięcie U_{L2} | | |
| 3 | Napięcie U_{L3} | | |
| 4 | Częstotliwość f_{L1} | | |
| Pomiary przy znamionowym prądzie wzbudzenia, przy obciążeniu prądnicy na poziomie 90% jej mocy znamionowej | | | |
| 5 | Napięcie U_{L1} | | |
| 6 | Napięcie U_{L2} | | |
| 7 | Napięcie U_{L3} | | |
| 8 | Częstotliwość f_{L1} | | |
| Pomiary prądu wzbudzenia (U_{L1}, U_{L2}, U_{L3} - stałe dla różnych wartości obciążenia prądnicy równe U_n) | | | |
| 9 | I_w (przy obciążeniu prądnicy na poziomie 20 % jej mocy znamionowej) | | |
| 10 | I_w (przy obciążeniu prądnicy na poziomie 80 % jej mocy znamionowej) | | |

Tabela 3. Wykaz usterek i czynności konserwacyjno-naprawczych

| Wykaz usterek | |
|---|--|
| 1 | |
| 2 | |
| 3 | |
| 4 | |
| Wykaz czynności konserwacyjno-naprawczych | |
| 1 | |
| 2 | |
| 3 | |
| 4 | |

Czas na wykonanie zadania wynosi 120 minut.**Ocenić podlegać będzie**

- przebieg wykonania układu do badania prądnicy i przebieg wykonania pomiarów;
- układ do badania prądnicy – rezultat 1;
- tabela 1 z danymi znamionowymi – rezultat 2;
- tabela 2 z wynikami pomiarów – rezultat 3;
- tabela 3 z wykazem usterek i wykazem czynności konserwacyjno-naprawczych, – rezultat 4.

Kryteria oceniania wykonania zadania praktycznego będą uwzględniać

- przestrzeganie przepisów bhp i ochrony przeciwporażeniowej w trakcie realizacji zadania;
- zgodność układu pomiarowego prądniczy ze schematem;
- poprawność zapisania w Tabeli 1 danych znamionowych prądniczy;
- kompletność danych znamionowych zapisanych w Tabeli 1;
- zgodność wyników pomiarów ze stanem faktycznym;
- kompletność wyników pomiarów;
- zgodność wykazu usterek i wykazu czynności konserwacyjno-naprawczych ze stanem faktycznym;
- kompletność wykazu usterek i wykazu czynności konserwacyjno-naprawczych.

Umiejętności sprawdzane zadaniem praktycznym**1. Eksploatacja instalacji i urządzeń do wytwarzania energii elektrycznej**

- 5) *wykonuje pomiary wielkości elektrycznych i nieelektrycznych instalacji i urządzeń do wytwarzania energii elektrycznej;*
- 7) *lokalizuje uszkodzenia instalacji i urządzeń do wytwarzania energii elektrycznej na podstawie dokumentacji techniczno-ruchowej;*
- 9) *wykonuje prace związane z konserwacją instalacji i urządzeń do wytwarzania energii elektrycznej, korzystając z dokumentacji techniczno-ruchowej.*

Inne zadania praktyczne z zakresu kwalifikacji E.23. Eksploatacja instalacji i urządzeń do wytwarzania i przesyłania energii elektrycznej mogą dotyczyć

- uruchomienia turbogeneratora, transformatora;
 - pomiaru parametrów i oceny stanu technicznego turbogeneratora, transformatora;
 - nastaw zabezpieczeń w urządzeniach do wytwarzania i przesyłania energii elektrycznej.
- zamiast wytwarzania powinno być przesyłania 2. Eksploatacja instalacji i urządzeń do przesyłania energii elektrycznej

ZAŁĄCZNIKI

ZAŁĄCZNIK 1. Wykaz wybranych aktów prawnych

ZAŁĄCZNIK 2. Podstawa programowa kształcenia w zawodzie technik energetyk

ZAŁĄCZNIK 3. Procedury przeprowadzania i organizowania egzaminu potwierdzającego kwalifikacje w zawodzie

ZAŁĄCZNIK 4. Wzór deklaracji przystąpienia do egzaminu dla ucznia/słuchacza/absolwenta

ZAŁĄCZNIK 5. Wzór wniosku o dopuszczenie do egzaminu eksternistycznego zawodowego

ZAŁĄCZNIK 6. Wykaz Okręgowych Komisji Egzaminacyjnych

ZAŁĄCZNIK 1. Wykaz wybranych aktów prawnych

- Ustawa z dnia 19 sierpnia 2011 r. o zmianie ustawy o systemie oświaty oraz niektórych innych ustaw (Dz. U. z 2011 r, Nr 205, poz. 1206)
- Rozporządzenie MEN z dnia 23 grudnia 2011 r. w sprawie klasyfikacji zawodów szkolnictwa zawodowego (Dz. U. z 2012 r., poz. 7)
- Rozporządzenie MEN z dnia 7 lutego 2012 r. w sprawie podstawy programowej kształcenia w zawodach (Dz. U. z 2012 r., poz. 184)
- Rozporządzenie Ministra Edukacji Narodowej z dnia 11 stycznia 2012 r. w sprawie egzaminów eksternistycznych (Dz. U. z 2012 r., poz. 188)
- Rozporządzenie MEN z dnia 24 lutego 2012 r. zmieniające rozporządzenie w sprawie warunków i sposobu oceniania, klasyfikowania i promowania uczniów i słuchaczy oraz przeprowadzania sprawdzianów i egzaminów w szkołach publicznych (Dz. U. z 2012 r., poz. 262)

ZAŁĄCZNIK 2. Podstawa programowa kształcenia w zawodzie

Opracowano na podstawie dokumentu z dnia 7 lutego 2012 r.

technik energetyk 311307

Celem kształcenia zawodowego jest przygotowanie uczących się do życia w warunkach współczesnego świata, wykonywania pracy zawodowej i aktywnego funkcjonowania na zmieniającym się rynku pracy.

Zadania szkoły i innych podmiotów prowadzących kształcenie zawodowe oraz sposób ich realizacji są uwarunkowane zmianami zachodzącymi w otoczeniu gospodarczo-społecznym, na które wpływają w szczególności: idea gospodarki opartej na wiedzy, globalizacja procesów gospodarczych i społecznych, rosnący udział handlu międzynarodowego, mobilność geograficzna i zawodowa, nowe techniki i technologie, a także wzrost oczekiwań pracodawców w zakresie poziomu wiedzy i umiejętności pracowników.

W procesie kształcenia zawodowego ważne jest integrowanie i korelowanie kształcenia ogólnego i zawodowego, w tym doskonalenie kompetencji kluczowych nabytych w procesie kształcenia ogólnego, z uwzględnieniem niższych etapów edukacyjnych. Odpowiedni poziom wiedzy ogólnej powiązanej z wiedzą zawodową przyczyni się do podniesienia poziomu umiejętności zawodowych absolwentów szkół kształcących w zawodach, a tym samym zapewni im możliwość sprostania wyzwaniom zmieniającego się rynku pracy. W procesie kształcenia zawodowego są podejmowane działania wspomagające rozwój każdego uczącego się, stosownie do jego potrzeb i możliwości, ze szczególnym uwzględnieniem indywidualnych ścieżek edukacji i kariery, możliwości podnoszenia poziomu wykształcenia i kwalifikacji zawodowych oraz zapobiegania przedwczesnemu kończeniu nauki.

Elastycznemu reagowaniu systemu kształcenia zawodowego na potrzeby rynku pracy, jego otwartości na uczenie się przez całe życie oraz mobilności edukacyjnej i zawodowej absolwentów ma służyć wyodrębnienie kwalifikacji w ramach poszczególnych zawodów wpisanych do klasyfikacji zawodów szkolnictwa zawodowego.

1. CELE KSZTAŁCENIA W ZAWODZIE

Absolwent szkoły kształcącej w zawodzie technik energetyk powinien być przygotowany do wykonywania następujących zadań zawodowych:

- 1) wykonywania konserwacji, przeglądów i napraw instalacji i urządzeń energetycznych;
- 2) wykonywania pomiarów parametrów instalacji i urządzeń energetycznych;
- 3) nadzorowania i obsługiwanie maszyn i urządzeń w elektrociepłowniach, elektrowniach i ciepłowniach.

2. EFEKTY KSZTAŁCENIA

Do wykonywania wyżej wymienionych zadań zawodowych niezbędne jest osiągnięcie zakładanych efektów kształcenia, na które składają się:

- 1) efekty kształcenia wspólne dla wszystkich zawodów;

(BHP). Bezpieczeństwo i higiena pracy

Uczeń:

- 1) rozróżnia pojęcia związane z bezpieczeństwem i higieną pracy, ochroną przeciwpożarową, ochroną środowiska i ergonomią;
- 2) rozróżnia zadania i uprawnienia instytucji oraz służb działających w zakresie ochrony pracy i ochrony środowiska w Polsce;
- 3) określa prawa i obowiązki pracownika oraz pracodawcy w zakresie bezpieczeństwa i higieny pracy;
- 4) przewiduje zagrożenia dla zdrowia i życia człowieka oraz mienia i środowiska związane z wykonywaniem zadań zawodowych;
- 5) określa zagrożenia związane z występowaniem szkodliwych czynników w środowisku pracy;
- 6) określa skutki oddziaływania czynników szkodliwych na organizm człowieka;
- 7) organizuje stanowisko pracy zgodnie z obowiązującymi wymaganiami ergonomii, przepisami bezpieczeństwa i higieny pracy, ochrony przeciwpożarowej i ochrony środowiska;
- 8) stosuje środki ochrony indywidualnej i zbiorowej podczas wykonywania zadań zawodowych;
- 9) przestrzega zasad bezpieczeństwa i higieny pracy oraz stosuje przepisy prawa dotyczące ochrony przeciwpożarowej i ochrony środowiska;
- 10) udziela pierwszej pomocy poszkodowanym w wypadkach przy pracy oraz w stanach zagrożenia zdrowia i życia.

(PDG). Podejmowanie i prowadzenie działalności gospodarczej

Uczeń:

- 1) stosuje pojęcia z obszaru funkcjonowania gospodarki rynkowej;
- 2) stosuje przepisy prawa pracy, przepisy prawa dotyczące ochrony danych osobowych oraz przepisy prawa podatkowego i prawa autorskiego;
- 3) stosuje przepisy prawa dotyczące prowadzenia działalności gospodarczej;
- 4) rozróżnia przedsiębiorstwa i instytucje występujące w branży i powiązania między nimi;
- 5) analizuje działania prowadzone przez przedsiębiorstwa funkcjonujące w branży;
- 6) inicjuje wspólne przedsięwzięcia z różnymi przedsiębiorstwami z branży;
- 7) przygotowuje dokumentację niezbędną do uruchomienia i prowadzenia działalności gospodarczej;
- 8) prowadzi korespondencję związaną z prowadzeniem działalności gospodarczej;
- 9) obsługuje urządzenia biurowe oraz stosuje programy komputerowe wspomagające prowadzenie działalności gospodarczej;
- 10) planuje i podejmuje działania marketingowe prowadzonej działalności gospodarczej;
- 11) optymalizuje koszty i przychody prowadzonej działalności gospodarczej.

(JOZ). Język obcy ukierunkowany zawodowo

Uczeń:

- 1) posługuje się zasobem środków językowych (leksykalnych, gramatycznych, ortograficznych oraz fonetycznych), umożliwiających realizację zadań zawodowych;
- 2) interpretuje wypowiedzi dotyczące wykonywania typowych czynności zawodowych artykułowane powoli i wyraźnie, w standardowej odmianie języka;
- 3) analizuje i interpretuje krótkie teksty pisemne dotyczące wykonywania typowych czynności zawodowych;
- 4) formułuje krótkie i zrozumiałe wypowiedzi oraz teksty pisemne umożliwiające komunikowanie się w środowisku pracy;
- 5) korzysta z obcojęzycznych źródeł informacji.

(KPS). Kompetencje personalne i społeczne

Uczeń:

- 1) przestrzega zasad kultury i etyki;
- 2) jest kreatywny i konsekwentny w realizacji zadań;
- 3) przewiduje skutki podejmowanych działań;
- 4) jest otwarty na zmiany;
- 5) potrafi radzić sobie ze stresem;
- 6) aktualizuje wiedzę i doskonali umiejętności zawodowe;
- 7) przestrzega tajemnicy zawodowej;
- 8) potrafi ponosić odpowiedzialność za podejmowane działania;
- 9) potrafi negocjować warunki porozumień;
- 10) współpracuje w zespole.

(OMZ). Organizacja pracy małych zespołów (wyłącznie dla zawodów nauczanych na poziomie technika)

Uczeń:

- 1) planuje pracę zespołu w celu wykonania przydzielonych zadań;
 - 2) dobiera osoby do wykonania przydzielonych zadań;
 - 3) kieruje wykonaniem przydzielonych zadań;
 - 4) ocenia jakość wykonania przydzielonych zadań;
 - 5) wprowadza rozwiązania techniczne i organizacyjne wpływające na poprawę warunków i jakość pracy;
 - 6) komunikuje się ze współpracownikami.
- 2) efekty kształcenia wspólne dla zawodów w ramach obszaru elektryczno-elektronicznego, stanowiące podbudowę do kształcenia w zawodzie lub grupie zawodów PKZ(E.e), efekty kształcenia wspólne dla zawodów w ramach obszaru budowlanego, stanowiące podbudowę do kształcenia w zawodzie lub grupie zawodów PKZ(B.g) oraz efekty kształcenia wspólne dla zawodów w ramach obszaru mechanicznego i górnictwo-hutniczego, stanowiące podbudowę do kształcenia w zawodzie lub grupie zawodów PKZ(M.a);

PKZ(E.e) Umiejętności stanowiące podbudowę do kształcenia w zawodzie technik energetyk

Uczeń:

- 1) posługuje się pojęciami z dziedziny mechaniki, elektrotechniki, termodynamiki;
- 2) rozpoznaje elementy elektryczne i elektroniczne oraz instalacje i urządzenia energetyczne;
- 3) stosuje prawa elektrotechniki do obliczania obwodów elektrycznych;
- 4) wykorzystuje rachunek wektorowy do działań na przebiegach sinusoidalnych;
- 5) wykonuje pomiary wielkości elektrycznych i nieelektrycznych;
- 6) sporządza dokumentację wykonywanych pomiarów;
- 7) określa rolę poszczególnych elementów i podzespołów stosowanych w instalacjach i urządzeniach energetycznych;
- 8) rozróżnia materiały konstrukcyjne i eksploatacyjne oraz określa ich zastosowanie;
- 9) określa przyczyny i skutki zużycia instalacji i urządzeń energetycznych;
- 10) dobiera elementy i układy automatyki zabezpieczeniowej instalacji i urządzeń energetycznych;
- 11) stosuje programy komputerowe wspomagające wykonywanie zadań.

PKZ(B.g) Umiejętności stanowiące podbudowę do kształcenia w zawodach: technik urządzeń i systemów energetyki odnawialnej, technik energetyk

Uczeń:

- 1) określa źródła energii konwencjonalnej i niekonwencjonalnej;
- 2) charakteryzuje zasoby energii w Polsce oraz możliwości ich wykorzystania;
- 3) charakteryzuje procesy wytwarzania energii: elektrycznej, mechanicznej i ciepłej;
- 4) rozróżnia obiekty energetyczne oraz określa ich wpływ na środowisko;
- 5) charakteryzuje systemy energetyki odnawialnej;
- 6) określa możliwości zastosowania urządzeń i systemów energetyki odnawialnej w budownictwie;
- 7) stosuje prawa z zakresu mechaniki płynów, elektrotechniki oraz spalania paliw;
- 8) wykonuje obliczenia parametrów charakteryzujących przepływ cieczy i gazów;
- 9) wykonuje pomiary wielkości fizycznych;
- 10) przestrzega zasad wykonywania instalacji sanitarnych i elektrycznych;
- 11) stosuje przepisy prawa budowlanego i prawa energetycznego;
- 12) wykonuje rysunki z wykorzystaniem specjalistycznych programów komputerowych;
- 13) określa korzyści wynikające ze stosowania energii pochodzącej ze źródeł odnawialnych;
- 14) prowadzi racjonalną gospodarkę energią;
- 15) stosuje programy komputerowe wspomagające wykonywanie zadań.

PKZ(M.a) Umiejętności stanowiące podbudowę do kształcenia w zawodach: mechanik-operator pojazdów i maszyn rolniczych, zegarmistrz, optyk-mechanik, mechanik precyzyjny, mechanik automatyki przemysłowej i urządzeń precyzyjnych, mechanik-monter maszyn i urządzeń, mechanik pojazdów samochodowych, operator obrabiarek skrawających, ślusarz, kowal, monter kadłubów okrętowych, blacharz samochodowy, blacharz, lakiernik, technik optyk, technik mechanik lotniczy, technik mechanik okrętowy, technik budownictwa okrętowego, technik pojazdów samochodowych, technik mechanizacji rolnictwa, technik mechanik, monter mechatronik, elektromechanik pojazdów samochodowych, technik mechatronik, technik transportu drogowego, technik energetyk, modelarz odlewniczy, technik wiertnik, technik górnictwa podziemnego, technik górnictwa otworowego, technik górnictwa odkrywkowego, technik przeróbki kopalin stałych, technik odlewnik, technik hutnik, operator maszyn i urządzeń odlewniczych, operator maszyn i urządzeń metalurgicznych, operator maszyn i urządzeń do obróbki plastycznej, operator maszyn i urządzeń do przetwórstwa tworzyw sztucznych, złotnik-jubiler

Uczeń:

- 1) przestrzega zasad sporządzania rysunku technicznego maszynowego;
- 2) sporządza szkice części maszyn;
- 3) sporządza rysunki techniczne z wykorzystaniem technik komputerowych;
- 4) rozróżnia części maszyn i urządzeń;
- 5) rozróżnia rodzaje połączeń;
- 6) przestrzega zasad tolerancji i pasowań;
- 7) rozróżnia materiały konstrukcyjne i eksploatacyjne;
- 8) rozróżnia środki transportu wewnętrznego;
- 9) dobiera sposoby transportu i składowania materiałów;

- 10) rozpoznaje rodzaje korozji oraz określa sposoby ochrony przed korozją;
- 11) rozróżnia techniki i metody wytwarzania części maszyn i urządzeń;
- 12) rozróżnia maszyny, urządzenia i narzędzia do obróbki ręcznej i maszynowej;
- 13) rozróżnia przyrządy pomiarowe stosowane podczas obróbki ręcznej i maszynowej;
- 14) wykonuje pomiary warsztatowe;
- 15) rozróżnia metody kontroli jakości wykonanych prac;
- 16) określa budowę oraz przestrzega zasad działania maszyn i urządzeń;
- 17) posługuje się dokumentacją techniczną maszyn i urządzeń oraz przestrzega norm dotyczących rysunku technicznego, części maszyn, materiałów konstrukcyjnych i eksploatacyjnych;
- 18) stosuje programy komputerowe wspomagające wykonywanie zadań.

3) efekty kształcenia właściwe dla kwalifikacji wyodrębnionych w zawodzie technik energetyk opisane w części II:

E.22. Eksploatacja instalacji i urządzeń do wytwarzania i przesyłania energii cieplnej

1. Eksploatacja instalacji i urządzeń do wytwarzania energii cieplnej

Uczeń:

- 1) klasyfikuje kotły i urządzenia pomocnicze kotłów;
- 2) rozpoznaje kotły i urządzenia pomocnicze kotłów na podstawie budowy, zasady działania i przeznaczenia;
- 3) wyjaśnia działanie, zastosowanie oraz charakteryzuje parametry kotłów i urządzeń pomocniczych kotłów;
- 4) rozpoznaje układy kondensacyjne i regeneracyjne kotłów;
- 5) dobiera elementy i układy automatycznej regulacji kotła;
- 6) analizuje pracę kotła na podstawie obiegu wodnego i wodno-parowego;
- 7) rozpoznaje na schematach obiegi paliwowe, wodne, spalinowe i wodno-parowe oraz symbole graficzne elementów tych obiegów;
- 8) charakteryzuje sposoby usuwania i oczyszczania spalin, popiołu i żużla;
- 9) rozpoznaje elementy instalacji sprężonego powietrza;
- 10) wyjaśnia działanie, zastosowanie oraz charakteryzuje parametry urządzeń przygotowania paliwa;
- 11) wyjaśnia zastosowanie oraz dobiera parametry stacji uzdatniania wody;
- 12) dobiera metody i przyrządy kontrolno-pomiarowe do przeprowadzania pomiarów wielkości elektrycznych i nieelektrycznych instalacji i urządzeń do wytwarzania energii cieplnej;
- 13) wykonuje pomiary wielkości elektrycznych i nieelektrycznych instalacji i urządzeń do wytwarzania energii cieplnej;
- 14) sporządza dokumentację z wykonanych pomiarów wielkości elektrycznych i nieelektrycznych instalacji i urządzeń do wytwarzania energii cieplnej;
- 15) kontroluje parametry instalacji i urządzeń do wytwarzania energii cieplnej;
- 16) wykrywa usterki i niesprawności w instalacjach i urządzeniach do wytwarzania energii cieplnej;
- 17) wykonuje przeglądy, konserwacje i naprawy instalacji i urządzeń energetycznych do wytwarzania energii cieplnej;
- 18) dokonuje wpisów w dokumentacji wykonawczej i dokumentacji dopuszczającej dane urządzenie do użytkowania w zakresie wykonanych czynności obsługowych;
- 19) korzysta z instrukcji serwisowej podczas lokalizowania uszkodzeń instalacji i urządzeń do wytwarzania energii cieplnej.

2. Eksploatacja instalacji i urządzeń do przesyłania energii cieplnej

Uczeń:

- 1) rozpoznaje i dobiera pompy do sieci ciepłowniczych;
- 2) rozpoznaje i dobiera sieci ciepłownicze oraz węzły ciepłownicze;
- 3) wyjaśnia działanie, zastosowanie oraz dobiera wymienniki ciepła do stacji redukcyjno--schładzających;
- 4) dobiera materiały izolacyjne do instalacji ciepłowniczej;
- 5) charakteryzuje sposoby układania instalacji ciepłowniczej oraz dobiera armaturę;
- 6) podłącza i przeprowadza rozruch instalacji i urządzeń do przesyłania energii cieplnej;
- 7) rozpoznaje i dobiera sposoby regulacji i zabezpieczeń instalacji i urządzeń do przesyłania energii cieplnej;
- 8) kontroluje na bieżąco pracę instalacji i urządzeń do przesyłania energii cieplnej;
- 9) określa zakres i terminy przeglądów, napraw, prób i pomiarów kontrolnych instalacji i urządzeń do przesyłania energii cieplnej;

- 10) dobiera metody i przyrządy kontrolno-pomiarowe do przeprowadzania pomiarów wielkości elektrycznych i nieelektrycznych instalacji i urządzeń do przesyłania energii cieplnej;
- 11) wykonuje pomiary wielkości elektrycznych i nieelektrycznych instalacji i urządzeń do przesyłania energii cieplnej;
- 12) wykrywa usterki i niesprawności w instalacjach i urządzeniach do przesyłania energii cieplnej i usuwa je;
- 13) dobiera narzędzia i wykonuje przeglądy, konserwacje i naprawy instalacji i urządzeń do przesyłania energii cieplnej;
- 14) sporządza dokumentację wykonanych pomiarów wielkości elektrycznych i nieelektrycznych instalacji i urządzeń do przesyłania energii cieplnej oraz wykonanych przeglądów, konserwacji i napraw;
- 15) korzysta z instrukcji serwisowej podczas lokalizowania uszkodzeń instalacji i urządzeń do przesyłania energii cieplnej.

E.23. Eksploatacja instalacji i urządzeń do wytwarzania i przesyłania energii elektrycznej

1. Eksploatacja instalacji i urządzeń do wytwarzania energii elektrycznej

Uczeń:

- 1) rozpoznaje elementy budowy i parametry turbin, generatorów, transformatorów i wzbudnic;
- 2) wyjaśnia zasadę działania turbin, generatorów, transformatorów i wzbudnic;
- 3) rozpoznaje na schematach i dobiera rodzaje zabezpieczeń transformatorów i generatorów;
- 4) dobiera przyrządy kontrolno-pomiarowe i metody pomiarowe do pomiarów wielkości elektrycznych i nieelektrycznych instalacji i urządzeń do wytwarzania energii elektrycznej;
- 5) wykonuje pomiary wielkości elektrycznych i nieelektrycznych instalacji i urządzeń do wytwarzania energii elektrycznej;
- 6) ocenia stan techniczny instalacji i urządzeń do wytwarzania energii elektrycznej na podstawie dokumentacji techniczno-ruchowej;
- 7) lokalizuje uszkodzenia instalacji i urządzeń do wytwarzania energii elektrycznej na podstawie dokumentacji techniczno-ruchowej;
- 8) dobiera narzędzia, materiały, elementy, podzespoły i zespoły do naprawy instalacji i urządzeń do wytwarzania energii elektrycznej;
- 9) wykonuje prace związane z konserwacją instalacji i urządzeń do wytwarzania energii elektrycznej, korzystając z dokumentacji techniczno-ruchowej;
- 10) sporządza dokumentację wykonanych pomiarów oraz przeglądów, konserwacji i napraw instalacji i urządzeń do wytwarzania energii elektrycznej;
- 11) monitoruje pracę układów i przyrządów kontrolno-pomiarowych do pomiaru wielkości elektrycznych i nieelektrycznych instalacji i urządzeń do wytwarzania energii elektrycznej.

2. Eksploatacja instalacji i urządzeń do przesyłania energii elektrycznej

Uczeń:

- 1) rozpoznaje rodzaje sieci i stacje elektroenergetyczne;
- 2) rozpoznaje i dobiera elementy i układy sieci elektroenergetycznych;
- 3) analizuje przyczyny i skutki cieplnych i dynamicznych oddziaływań prądów roboczych i zwarciovych;
- 4) dobiera elementy i układy automatyki zabezpieczeniowej sieci elektroenergetycznych;
- 5) rozpoznaje i dobiera elementy ochrony odgromowej i przeciwprzepięciowej;
- 6) podłącza i uruchamia instalacje i urządzenia do przesyłania energii elektrycznej;
- 7) określa zakres i terminy konserwacji, przeglądów i napraw instalacji i urządzeń do przesyłania energii elektrycznej;
- 8) dobiera przyrządy kontrolno-pomiarowe i metody pomiarowe do pomiarów wielkości elektrycznych i nieelektrycznych instalacji i urządzeń do przesyłania energii elektrycznej;
- 9) wykonuje pomiary wielkości elektrycznych i nieelektrycznych instalacji i urządzeń do przesyłania energii elektrycznej;
- 10) kontroluje na bieżąco pracę instalacji i urządzeń do przesyłania energii elektrycznej;
- 11) lokalizuje uszkodzenia instalacji i urządzeń do przesyłania energii elektrycznej na podstawie dokumentacji techniczno-ruchowej;
- 12) dobiera narzędzia i wykonuje przeglądy, konserwacje i naprawy instalacji i urządzeń do przesyłania energii elektrycznej;
- 13) sporządza dokumentację wykonanych pomiarów oraz przeglądów, konserwacji i napraw instalacji i urządzeń do przesyłania energii elektrycznej.

3. WARUNKI REALIZACJI KSZTAŁCENIA W ZAWODZIE

Szkoła podejmująca kształcenie w zawodzie technik energetyk powinna posiadać następujące pomieszczenia dydaktyczne:

- 1) pracownię eksploatacji instalacji i urządzeń energetyki cieplnej, wyposażoną w: stanowiska do obróbki ręcznej i mechanicznej metali i tworzyw sztucznych (jedno stanowisko dla dwóch uczniów); stanowiska do wykonywania pomiarów parametrów instalacji i urządzeń do wytwarzania i przesyłania energii cieplnej (jedno stanowisko dla dwóch uczniów); stanowiska do wykonywania prac z zakresu montażu i eksploatacji instalacji i urządzeń do wytwarzania i przesyłania energii cieplnej (jedno stanowisko dla dwóch uczniów); przyrządy kontrolno-pomiarowe wielkości elektrycznych i nieelektrycznych; elementy instalacji energetycznych, modele i makiety urządzeń energetycznych, schematy i modele obiegów: paliwowego, wodnego, wodno-parowego, sprężonego powietrza; modele urządzeń do przygotowania paliwa; przykładowe dokumentacje techniczno-ruchowe, instrukcje eksploatacji, katalogi oraz normy dotyczące instalacji i urządzeń do wytwarzania i przesyłania energii cieplnej; stanowiska komputerowe (jedno stanowisko dla dwóch uczniów) wyposażone w oprogramowanie do projektowania i symulacji pracy instalacji i urządzeń energetyki cieplnej;
- 2) pracownię eksploatacji instalacji i urządzeń elektroenergetyki, wyposażoną w: stanowiska do obróbki ręcznej i mechanicznej (jedno stanowisko dla dwóch uczniów); stanowiska do wykonywania pomiarów parametrów instalacji i urządzeń do wytwarzania i przesyłania energii elektrycznej (jedno stanowisko dla dwóch uczniów); stanowiska do montażu i eksploatacji instalacji i urządzeń do wytwarzania i przesyłania energii elektrycznej (jedno stanowisko dla dwóch uczniów); elementy, instalacje i urządzenia do wytwarzania i przesyłania energii elektrycznej; elementy i układy automatyki regulacyjnej i zabezpieczeniowej generatorów, transformatorów i sieci elektroenergetycznych, elementy i układy ochrony odgromowej i przeciwprzepięciowej, przyrządy kontrolno-pomiarowe wielkości elektrycznych i nieelektrycznych; przykładowe dokumentacje techniczno-ruchowe instalacji i urządzeń do wytwarzania i przesyłania energii elektrycznej, instrukcje eksploatacji urządzeń elektroenergetycznych, katalogi i normy dotyczące kabli, generatorów, transformatorów, łączników SN i NN; stanowiska komputerowe (jedno stanowisko dla dwóch uczniów) wyposażone w oprogramowanie do projektowania i symulacji pracy instalacji i urządzeń do wytwarzania i przesyłania energii elektrycznej; ponadto każda pracownia powinna być wyposażona w stanowisko komputerowe dla nauczyciela podłączone do sieci lokalnej z dostępem do Internetu, z drukarką i ze skanerem oraz z projektorem multimedialnym. Kształcenie praktyczne może odbywać się w: pracowniach szkolnych, placówkach kształcenia ustawicznego placówkach kształcenia praktycznego oraz przedsiębiorstwach energetyki cieplnej i elektroenergetyki. Szkoła organizuje praktyki zawodowe w podmiocie zapewniającym rzeczywiste warunki pracy właściwe dla nauczanego zawodu w wymiarze 4 tygodni (160 godzin).

4. Minimalna liczba godzin kształcenia zawodowego¹⁾

| | |
|--|-----------|
| Efekty kształcenia wspólne dla wszystkich zawodów, a także efekty kształcenia wspólne dla zawodów w ramach obszaru elektryczno-elektronicznego stanowiące podbudowę do kształcenia w zawodzie lub grupie zawodów oraz obszaru mechanicznego i górnictwo-hutniczego stanowiące podbudowę do kształcenia w zawodzie lub grupie zawodów | 450 godz. |
| E.22. Eksploatacja instalacji i urządzeń do wytwarzania i przesyłania energii cieplnej | 450 godz. |
| E.23. Eksploatacja instalacji i urządzeń do wytwarzania i przesyłania energii elektrycznej | 450 godz. |

¹⁾ W szkole liczbę godzin kształcenia zawodowego należy dostosować do wymiaru godzin określonego w przepisach w sprawie ramowych planów nauczania w szkołach publicznych, przewidzianego dla kształcenia zawodowego, zachowując minimalną liczbę godzin wskazanych w tabeli odpowiednio dla efektów kształcenia: wspólnych dla wszystkich zawodów i wspólnych dla zawodów w ramach obszaru kształcenia stanowiących podbudowę do kształcenia w zawodzie lub grupie zawodów oraz właściwych dla kwalifikacji wyodrębnionych w zawodzie.

ZAŁĄCZNIK 3. Procedury przeprowadzania i organizowania egzaminu potwierdzającego kwalifikacje w zawodzie

Aktualne procedury dotyczące przeprowadzania i organizowania egzaminu potwierdzającego kwalifikacje w zawodzie są dostępne na stronie internetowej Centralnej Komisji Egzaminacyjnej pod adresem <http://www.cke.edu.pl>.

ZAŁĄCZNIK 4. Wzór deklaracji przystąpienia do egzaminu dla ucznia/słuchacza/absolwenta

DEKLARACJA PRZYSTĄPIENIA DO EGZAMINU

----- miejscowość, data

| | | | | | | | |
|--|--|--|--|--|--|--|--|
| | | | | | | | |
|--|--|--|--|--|--|--|--|

Dane osobowe ucznia /słuchacza /absolwenta (wypełnić drukowanymi literami):

Nazwisko:

Imię (miona):

Data i miejsce urodzenia:

| | | | | | | | |
|--|--|--|--|--|--|--|--|
| | | | | | | | |
|--|--|--|--|--|--|--|--|

| | | | | | | | |
|--|--|--|--|--|--|--|--|
| | | | | | | | |
|--|--|--|--|--|--|--|--|

Numer PESEL:

w przypadku braku numeru PESEL - seria i numer paszportu lub innego dokumentu potwierdzającego tożsamość

Adres zamieszkania (wypełnić drukowanymi literami):

miejscowość:

ulica i numer domu:

kod pocztowy i poczta:

nr telefonu z kierunkowym:

 mail:

Deklaruję przystąpienie do egzaminu potwierdzającego kwalifikacje w zawodzie

| | | | | | |
|--|--|--|--|--|--|
| | | | | | |
|--|--|--|--|--|--|

 ----- symbol cyfrowy nazwa zawodu

| | | | |
|--|--|--|--|
| | | | |
|--|--|--|--|

 ----- oznaczenie kwalifikacji nazwa kwalifikacji
zgodne z podstawą programową

po raz pierwszy*
 po raz kolejny* do części pisemnej* i praktycznej*

Jestem:

- uczniem/słuchaczem zsz*/ technikum*/ szkoły policealnej*/ kwalifikacyjnego kursu zawodowego*
- absolwentem* zsz*/ technikum*/ szkoły policealnej*/ kwalifikacyjnego kursu zawodowego*

(miesiąc i rok ukończenia szkoły/kwalifikacyjnego kursu zawodowego:)

----- nazwa szkoły/organizatora kwalifikacyjnego kursu zawodowego, adres

Do deklaracji dołączam: Świadectwo ukończenia szkoły*
 Zaświadczenie ukończenia kwalifikacyjnego kursu zawodowego*
 Oryginał / duplikat świadectwa uzyskanego za granicą*
 Zaświadczenie wydane na podstawie przepisów w sprawie nostryfikacji świadectw szkolnych i świadectw maturalnych uzyskanych za granicą*

Proszę o dostosowanie warunków i formy przeprowadzania egzaminu* do moich indywidualnych potrzeb na podstawie załączonych dokumentów:

Orzeczenie o potrzebie indywidualnego nauczania*
 Zaświadczenie o stanie zdrowia wydane przez lekarza*
 Zaświadczenie potwierdzające występowanie dysfunkcji wydane przez lekarza*
 Opinia poradni psychologiczno-pedagogicznej/poradni specjalistycznej o specyficznych trudnościach w uczeniu się*
 Opinia rady pedagogicznej*

Wyrażam zgodę na przetwarzanie moich danych osobowych do celów związanych z egzaminem potwierdzającym kwalifikacje w zawodzie.

*właściwe zaznaczyć

czytelny podpis

ZAŁĄCZNIK 5. Wzór wniosku o dopuszczenie do egzaminu eksternistycznego zawodowego

WNIOSEK O DOPUSZCZENIE DO EGZAMINU EKSTERNISTYCZNEGO ZAWODOWEGO

..... miejscowość, data d d m m e e e e

Dane osobowe (wypełnić drukowanymi literami):

Nazwisko:

Imię (imiona):

Data i miejsce urodzenia:

d d m m e e e e

Numer PESEL:

w przypadku braku numeru PESEL - seria i numer paszportu lub innego dokumentu potwierdzającego tożsamość

Adres zamieszkania (wypełnić drukowanymi literami):

miejscowość:

ulica i numer domu:

kod pocztowy i poczta:

nr telefonu (z kierunkowym):

mail:

Proszę o dopuszczenie do egzaminu potwierdzającego kwalifikacje w zawodzie

.....
symbol cyfrowy zawodu

.....
nazwa zawodu

.....
oznaczenie kwalifikacji
zgodne z podstawą
programową

.....
nazwa kwalifikacji

po raz pierwszy*

po raz kolejny* do części pisemnej* i praktycznej*

Proszę o dostosowanie warunków i formy przeprowadzania egzaminu* do moich indywidualnych potrzeb na podstawie załączonej opinii poradni psychologiczno-pedagogicznej/załączonego zaświadczenia lekarskiego o stanie zdrowia.

Do wniosku dołączam:

1. świadectwo ukończenia gimnazjum*/ ośmioletniej szkoły podstawowej*/ innej szkoły*
2. dokumenty potwierdzające co najmniej dwa lata kształcenia lub pracy w zawodzie, w którym wyodrębniono kwalifikację w zakresie której zamierzam zdawać egzamin:
 - 1)
 - 2)
 - 3)
 - 4)
 - 5)
 - 6)
3. opinia poradni psychologiczno-pedagogicznej*/ zaświadczenie lekarskie o stanie zdrowia*
4. wniosek o zwolnienie z całości lub części opłaty i dokumenty potwierdzające wysokość dochodów.

Wyrażam zgodę na przetwarzanie moich danych osobowych do celów związanych z egzaminem potwierdzającym kwalifikacje w zawodzie.

*właściwie zaznaczyć

.....
czytelny podpis

ZAŁĄCZNIK 6. Wykaz Okręgowych Komisji Egzaminacyjnych

Okręgowa Komisja Egzaminacyjna w Gdańsku

<http://www.oke.gda.pl/>

Okręgowa Komisja Egzaminacyjna w Jaworznie

<http://www.oke.jaworzno.pl/>

Okręgowa Komisja Egzaminacyjna w Krakowie

<http://www.oke.krakow.pl/>

Okręgowa Komisja Egzaminacyjna w Łomży

<http://www.oke.lomza.pl/>

Okręgowa Komisja Egzaminacyjna w Łodzi

<http://www.komisja.pl/>

Okręgowa Komisja Egzaminacyjna w Poznaniu

<http://www.oke.poznan.pl/>

Okręgowa Komisja Egzaminacyjna w Warszawie

<http://www.oke.waw.pl/>

Okręgowa Komisja Egzaminacyjna we Wrocławiu

<http://www.oke.wroc.pl/>

SŁOWNIK POJĘĆ

Szkoła – należy przez to rozumieć trzy typy szkół ponadgimnazjalnych:

- zasadniczą szkołę zawodową,
- czteroletnie technikum,
- szkołę policealną.

Placówka – należy przez to rozumieć placówkę kształcenia ustawicznego lub placówkę kształcenia praktycznego.

Dyrektor szkoły/placówki – należy przez to rozumieć dyrektora szkoły/placówki, w której jest realizowane kształcenie zawodowe.

Pracodawca – należy przez to rozumieć pracodawcę, u którego jest realizowane kształcenie zawodowe.

Ośrodek egzaminacyjny – należy przez to rozumieć szkołę, placówkę lub pracodawcę, upoważnione przez dyrektora komisji okręgowej do zorganizowania części praktycznej egzaminu.

Egzamin zawodowy – należy przez to rozumieć egzamin potwierdzający kwalifikacje w zawodzie przeprowadzany z zakresu danej kwalifikacji wyodrębnionej w tym zawodzie, zgodnie z klasyfikacją zawodów szkolnictwa zawodowego.

Kwalifikacja w zawodzie – wyodrębniony w danym zawodzie zestaw oczekiwanych efektów kształcenia, których osiągnięcie potwierdza świadectwo wydane przez okręgową komisję egzaminacyjną, po zdaniu egzaminu potwierdzającego kwalifikacje w zawodzie w zakresie jednej kwalifikacji.

Podstawa programowa kształcenia w zawodach – obowiązkowe zestawy celów kształcenia i treści nauczania opisanych w formie oczekiwanych efektów kształcenia: wiedzy, umiejętności zawodowych oraz kompetencji personalnych i społecznych, niezbędnych dla zawodów lub kwalifikacji wyodrębnionych w zawodach, uwzględniane w programach nauczania i umożliwiające ustalenie kryteriów ocen szkolnych i wymagań egzaminacyjnych oraz warunki realizacji kształcenia w zawodach, w tym zalecane wyposażenie w pomoce dydaktyczne i sprzęt oraz minimalna liczba godzin kształcenia zawodowego.

Formy pozaszkolne – należy przez to rozumieć formy uzyskiwania i uzupełniania wiedzy, umiejętności i kwalifikacji zawodowych w placówkach i ośrodkach kształcenia ustawicznego i praktycznego, a także kwalifikacyjne kursy zawodowe.

Kwalifikacyjny kurs zawodowy – należy przez to rozumieć kurs, którego program nauczania uwzględnia podstawę programową kształcenia w zawodach, w zakresie jednej kwalifikacji, którego ukończenie umożliwia przystąpienie do egzaminu potwierdzającego kwalifikacje w zawodzie w zakresie tej kwalifikacji.

Część pisemna egzaminu przeprowadzana w formie elektronicznej – należy przez to rozumieć część pisemną egzaminu zawodowego przeprowadzaną z wykorzystaniem elektronicznego systemu przeprowadzania egzaminu.

Operator lub **operatorzy egzaminu** – należy przez to rozumieć wskazaną przez dyrektora szkoły/placówki/pracodawcę osobę lub osoby odpowiedzialne za przygotowanie techniczne szkoły/placówki/pracodawcy do przeprowadzenia części pisemnej egzaminu z wykorzystaniem elektronicznego systemu oraz za poprawność funkcjonowania w czasie egzaminu systemu elektronicznego i indywidualnych stanowisk egzaminacyjnych wspomaganých elektronicznie.

Asystent techniczny – należy przez to rozumieć osobę lub osoby przygotowujące stanowiska egzaminacyjne wskazane przez kierownika ośrodka egzaminacyjnego, odpowiedzialne za przygotowanie stanowisk egzaminacyjnych i zapewniających prawidłowe funkcjonowanie stanowisk komputerowych, specjalistycznego sprzętu oraz maszyn i urządzeń wykorzystywanych do wykonania zadań egzaminacyjnych w czasie przeprowadzania części praktycznej egzaminu zawodowego.

Nauczyciel wspomagający – należy przez to rozumieć specjalistę z zakresu danej niepełnosprawności, o którym mowa w komunikacie dyrektora CKE w sprawie szczegółowej informacji o sposobach dostosowania warunków i form przeprowadzania egzaminu zawodowego.

Osoby posiadające świadectwa szkolne uzyskane za granicą – należy przez to rozumieć osoby posiadające świadectwa szkolne uzyskane za granicą, uznane za równorzędne ze świadectwami ukończenia odpowiednich polskich szkół ponadgimnazjalnych lub szkół ponadpodstawowych.

Zdający ze specjalnymi potrzebami edukacyjnymi – należy przez to rozumieć:

- uczniów,
- słuchaczy,
- absolwentów

posiadających orzeczenie o potrzebie kształcenia specjalnego lub orzeczenie o potrzebie indywidualnego nauczania, lub opinię poradni psychologiczno-pedagogicznej, w tym poradni specjalistycznej o specyficznych trudnościach w uczeniu się, lub zaświadczenie o stanie zdrowia wydane przez lekarza stwierdzające chorobę lub niesprawność czasową, lub opinię rady pedagogicznej wskazującą konieczność dostosowania warunków egzaminu ze względu na trudności adaptacyjne związane z wcześniejszym kształceniem za granicą, zaburzenia komunikacji językowej, lub sytuację kryzysową lub traumatyczną – osoby niewidome, słabowidzące, niesłyszące, słabosłyszące, z niepełnosprawnością ruchową, w tym z afazją, z upośledzeniem umysłowym w stopniu lekkim, z autyzmem, w tym z zespołem Aspergera, posiadające zaświadczenie lekarskie potwierdzające występowanie danej dysfunkcji, przystępujące do egzaminu potwierdzającego kwalifikację w zawodzie na podstawie świadectwa szkolnego uzyskanego za granicą lub ukończonego kwalifikacyjnego kursu zawodowego lub decyzji dyrektora okręgowej komisji egzaminacyjnej o dopuszczeniu do egzaminu zawodowego eksternistycznego.