

WYPEŁNIA ZESPÓŁ NADZORUJĄCY

KOD UCZNIĄ

--	--	--

PESEL

--	--	--	--	--	--	--	--	--	--

*Miejsce na naklejkę.*

*Sprawdź, czy kod na naklejce to*

**O-800.**



# Egzamin ósmoklasisty

## Język angielski

DATA: **27 maja 2021 r.**

GODZINA ROZPOCZĘCIA: **9:00**

CZAS PRACY: **do 135 minut**

### Instrukcja dla ucznia

1. Sprawdź, czy arkusz składa się z **21** kolejno ponumerowanych stron.
2. Sprawdź, czy w arkuszu znajduje się **20 zadań**.
3. Brak stron lub inne wady arkusza zgłoś nauczycielowi.
4. Czytaj uważnie wszystkie teksty i zadania.
5. Wykonuj zadania zgodnie z poleceniami.
6. Teksty do zadań od 1. do 11. zostaną odtworzone z płyty CD.
7. Wszystkie zadania rozwiązuj długopisem lub piórem.
8. W każdym zadaniu poprawna jest zawsze **tylko jedna** odpowiedź.
9. Jeśli się pomylisz, postępuj zgodnie z informacjami zamieszczonymi na następnej stronie.

**Powodzenia!**

WYPEŁNIA ZESPÓŁ NADZORUJĄCY

Uprawnienia ucznia do dostosowania zasad oceniania.

Uczeń **nie przenosi** odpowiedzi na kartę odpowiedzi.



OJAP-**800**-2105

## Zapoznaj się z poniższymi informacjami

1. W niektórych zadaniach musisz wpisać znak **X** w kratkę obok poprawnej odpowiedzi, np.

A.  B.  C.

Jeśli się pomylisz, otocz kratkę z błędą odpowiedzią kółkiem i wpisz znak X w kratkę obok poprawnej odpowiedzi, np.

A.  B.  C.

2. W innych zadaniach musisz wpisać w kratkę odpowiednią literę, np.

1.  C

Jeśli się pomylisz, otocz kratkę z błędą odpowiedzią kółkiem i napisz obok poprawną odpowiedź, np.

1.  C E

3. Jeśli się pomylisz, zapisując odpowiedź w zadaniu otwartym, pomyłkę przekreśl i napisz poprawną odpowiedź nad niepoprawnym fragmentem lub obok niego, np.

a

t	r	<del>e</del>	i	n
---	---	--------------	---	---

The boy (**go**) <sup>goes</sup> ~~going~~ to school by bus.

The boy goes to school by bus. ~~bus.~~ train

**Zadanie 1. (0–5)**

Usłyszysz dwukrotnie pięć rozmów. Dopasuj do każdej rozmowy jeden obrazek (A–E). Wpisz odpowiednią literę w każdą kratkę (1.–5.).

**A.**



**B.**



**C.**



**D.**



**E.**



**1.**

**2.**

**3.**

**4.**

**5.**

**Zadanie 2. (0–1)**

Usłyszysz dwukrotnie rozmowę Toma i Claire. Zaznacz, co Tom przygotuje na przyjęcie. Wpisz znak X w jedną z kratek: A, B albo C.

A.

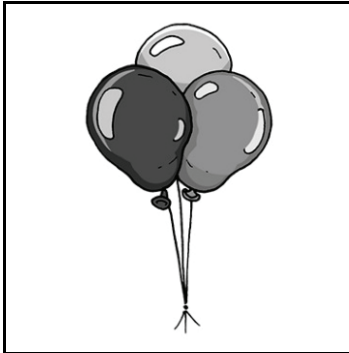

B.

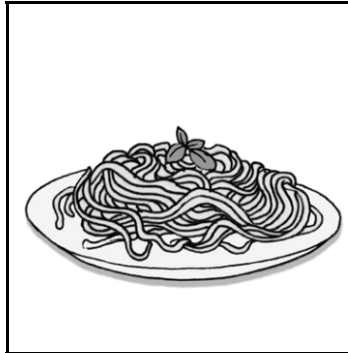

C.

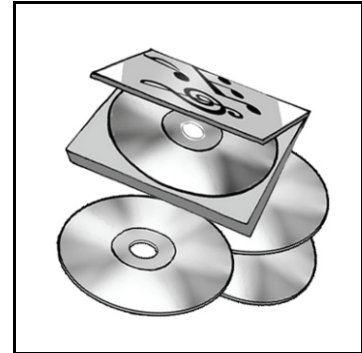

**Zadanie 3. (0–1)**

Usłyszysz dwukrotnie rozmowę nastolatki z tatą. Zaznacz, na którym meblu dziewczyna zostawiła swój telefon. Wpisz znak X w jedną z kratek: A, B albo C.

A.

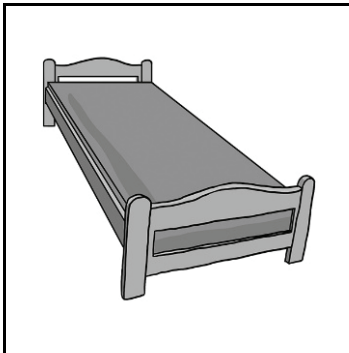

B.

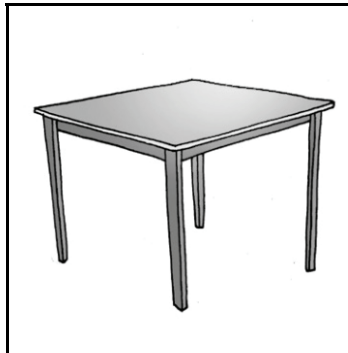

C.

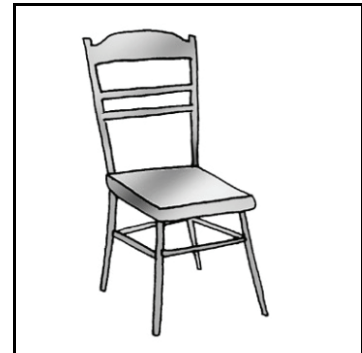

**Zadanie 4. (0–1)**

Usłyszysz dwukrotnie wypowiedź nastolatka. Zaznacz, gdzie pracuje jego mama. Wpisz znak X w jedną z krater: A, B albo C.

A.

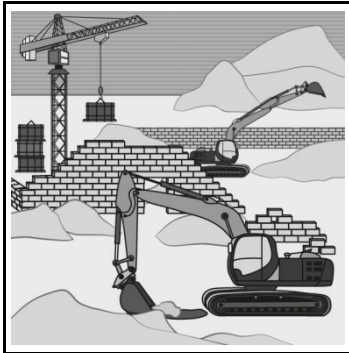

B.

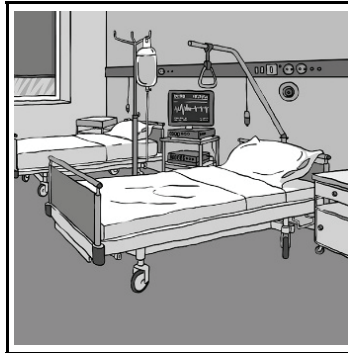

C.

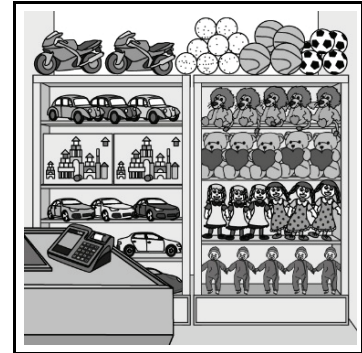

**Zadanie 5. (0–1)**

Usłyszysz dwukrotnie wypowiedź nauczycielki. Zaznacz, co uczniowie powinni przynieść do szkoły następnego dnia. Wpisz znak X w jedną z krater: A, B albo C.

A.

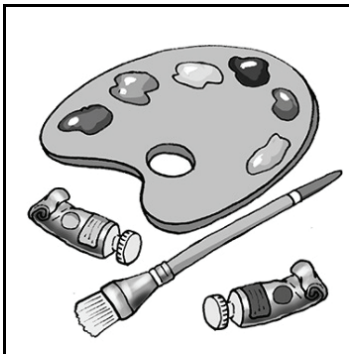

B.



C.

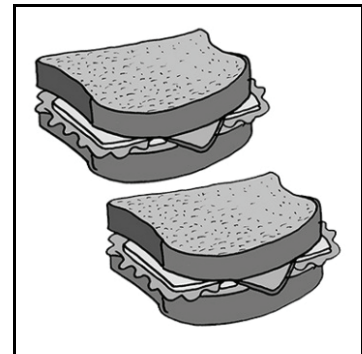

**Zadanie 6. (0–1)**

Usłyszysz dwukrotnie wypowiedź nastolatki. Zaznacz, o którym miejscu mówi dziewczyna. Wpisz znak X w jedną z kratek: A, B albo C.

A.

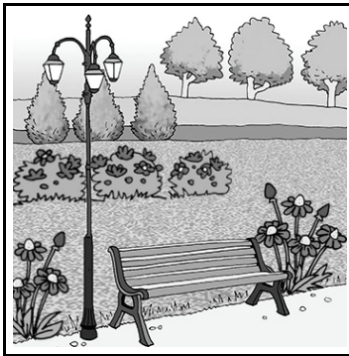

B.



C.

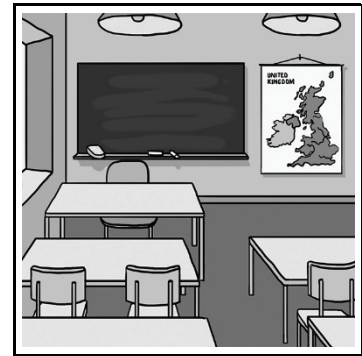

**Zadanie 7. (0–1)**

Po spotkaniu żegnasz się z koleżanką. Co jej powiesz? Usłyszysz dwukrotnie trzy wypowiedzi (A–C). Wpisz znak X w jedną z kratek: A, B albo C.

A.

B.

C.

**Zadanie 8. (0–1)**

Chory kolega prosi, aby odwiedzić go po lekcjach. Jak wyrazisz zgodę? Usłyszysz dwukrotnie trzy wypowiedzi (A–C). Wpisz znak X w jedną z kratek: A, B albo C.

A.

B.

C.

**Zadanie 9. (0–1)**

W kinie chcesz się dowiedzieć, o której godzinie kończy się seans filmowy. Co powiesz? Usłyszysz dwukrotnie trzy wypowiedzi (A–C). Wpisz znak X w jedną z kratek: A, B albo C.

A.

B.

C.

**Zadanie 10. (0–1)**

Podczas lekcji języka angielskiego chcesz zamknąć okno w klasie. Jak poprosisz nauczyciela o pozwolenie? Usłyszysz dwukrotnie trzy wypowiedzi (A–C). Wpisz znak X w jedną z kratek: A, B albo C.

A.

B.

C.

**Zadanie 11. (0–1)**

Koleżanka pyta Cię o Twoje zainteresowania. Co jej odpowiesz? Usłyszysz dwukrotnie trzy wypowiedzi (A–C). Wpisz znak X w jedną z kratek: A, B albo C.

A.

B.

C.

**Zadanie 12. (0–5)**

Uzupełnij każdą rozmowę brakującą wypowiedzią (A–E). Wpisz odpowiednią literę w każdą kratkę (1.–5.).

- A. One of my teeth hurts a lot.
- B. OK. How many do we need?
- C. Let's check our tickets again.
- D. I promise to wear them next time.
- E. In my opinion turning right is a better idea.

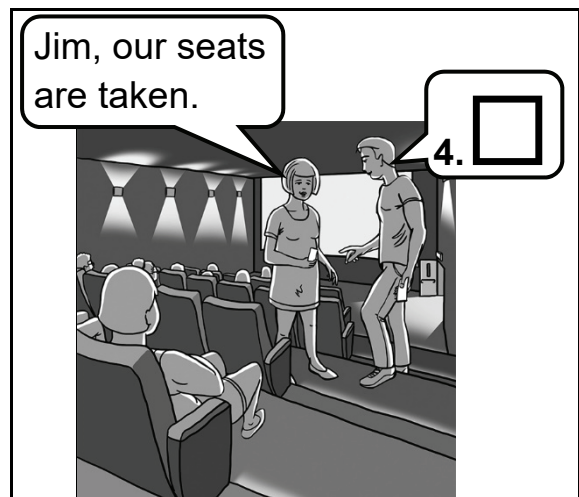
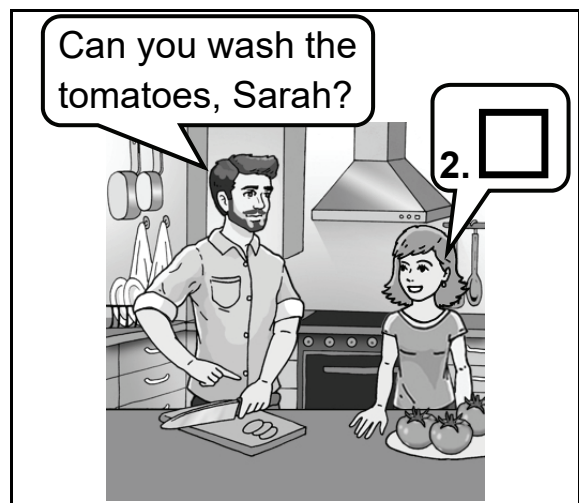



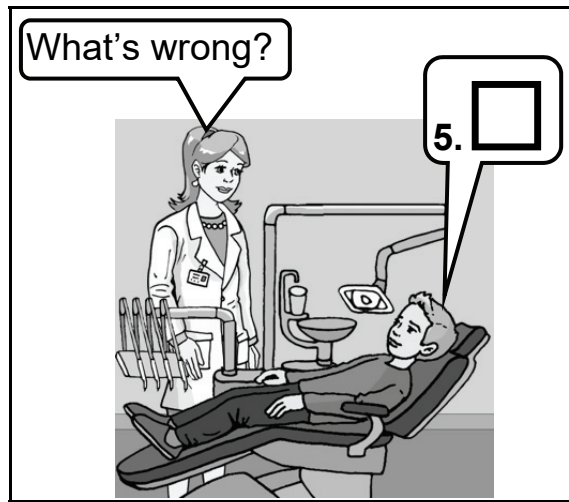

### Zadanie 13. (0–4)

Przeczytaj teksty. Zdecyduj, czy każde zdanie (1.–4.) jest zgodne z treścią tekstu (TAK albo NIE). Wpisz znak X w odpowiednią kratkę.

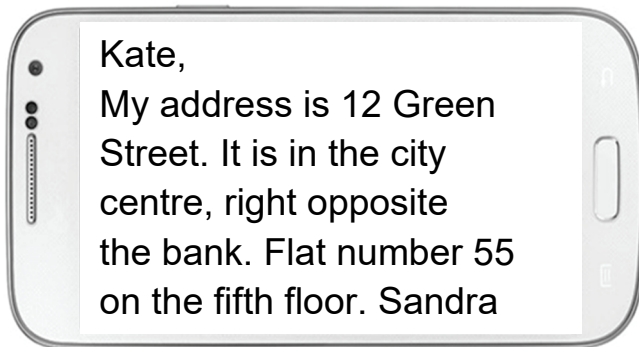

1. Sandra informs Kate where she lives.

TAK

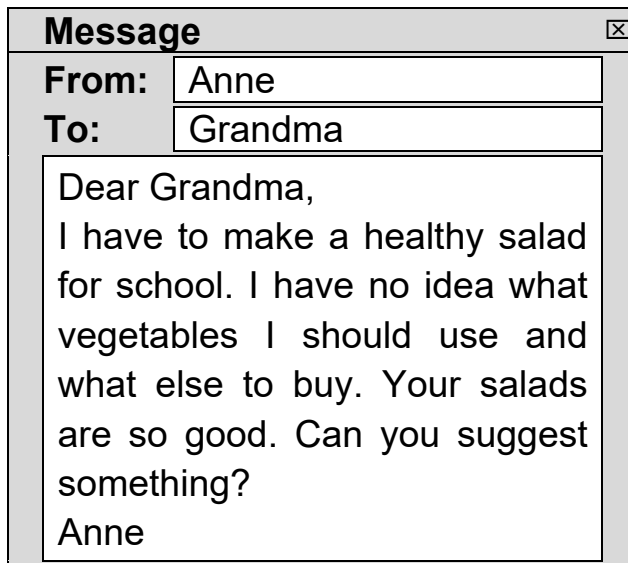

NIE



2. Anne asks Grandma for advice.

TAK

NIE

TODAY 11/14	TONIGHT 11/14	TOMORROW 11/15
		
8°	3°	8°
Showers in the afternoon	Partly cloudy	Cloudy with a little rain

3. It's going to rain tonight.

TAK

NIE

**ALY'S PARADISE**

- Flowers for all occasions
- Exotic plants

Buy ten roses and get one free!  
You will get them the same day that you order.

4. You can see this offer at a travel agency.

TAK

NIE

**Zadanie 14. (0–3)**

**Przeczytaj ulotkę parku wodnego. Wybierz poprawną odpowiedź. Wpisz znak X w kratkę obok jednej z odpowiedzi: A, B albo C.**



Do you want to relax and spend a fantastic time in water?  
Come and visit Water World!

Have fun in our tropical swimming pools,  
hot jacuzzis, relaxing cafés and much more...

We are open every day from 9 a.m. to 10 p.m.

**TICKET PRICES**

Children – £13.00

Adults – £17.00

Family\* – £40.00

**Special events:**

Beach Disco – from Friday to Sunday,  
if you love dancing come to our party

Fit Mania – from Monday to Thursday,  
aerobics or cycling in water with an instructor

**Birthday parties!**

Invite your family and friends to your birthday party at Water World.  
Bring your own birthday cake or buy one here.

You will get a special gift from us: a professional group photograph  
of you and your guests!

\* maximum of 2 adults and 2 children

**1. How much is a ticket to Water World for an adult?**

**A.** £13.00

**B.** £17.00

**C.** £40.00

**2. What activity can you join at Water World on Saturdays?**

**A.** dancing

**B.** aerobics

**C.** cycling

**3. What do you get for free when you organise your birthday party at Water World?**

**A.** a birthday cake

**B.** an extra family ticket

**C.** a photograph with your guests

### Zadanie 15. (0–3)

Przeczytaj tekst. Dopasuj do każdej części tekstu nagłówki (A–D). Jeden nagłówek nie pasuje do żadnej części tekstu. Wpisz odpowiednią literę w każdą kratkę (1.–3.).

- A. Unusual pizzas
- B. Best pizza restaurants
- C. The beginnings of pizza
- D. Instructions for making pizza

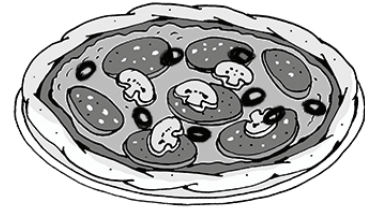

### PIZZA FACTS

1.

You don't have to go to a restaurant to eat pizza. To prepare it at home you only need a few ingredients. You just mix flour, water and salt together. Then you put tomato sauce, cheese and your favourite vegetables or meat on top. Bake it for 20 minutes and it's ready to eat!

2.

We are not sure who invented pizza. But we know it is not new. It was popular in Ancient Greece about 25 centuries ago. Pizza looked different then. The pizza that we eat now was first made in Naples in Italy in the 18<sup>th</sup> century.

3.

The world's largest pizza was made in South Africa and weighed about 12 kilograms. The most expensive pizza cost £2,000. The longest pizza was almost 2 kilometres long. They were both made in the USA.

**Zadanie 16. (0–3)**

**Przeczytaj tekst. Uzupełnij go brakującymi fragmentami zdań (A–D). Jeden fragment zdania nie pasuje do tekstu. Wpisz odpowiednią literę w każdą kratkę (1.–3.).**



**John:** I can't believe we are in London.

**Sally:** Yes. I'm so excited. What 1.  on our first day?

**John:** Well, how about visiting the Natural History Museum? What do you think?

**Sally:** Well, it's warm and sunny, so I think it's 2.  outside.

**John:** OK. Why don't we go to see Buckingham Palace then?

**Sally:** Sure. And then we can have a long walk along the River Thames to Westminster. I hope you don't mind.

**John:** No, 3. ! Let's see as much as we can.

**Sally:** OK then, let's go.

**A.** better to be

**B.** you think about

**C.** that's a great idea

**D.** are we going to do

**Zadanie 17. (0–5)**

**Zdecyduj, czy każde zdanie (1.–5.) jest zgodne z obrazkiem (TAK albo NIE). Wpisz znak X w odpowiednią kratkę.**



1. The man is wearing a jacket.

TAK

NIE



2. There is a book under the desk.

TAK

NIE



3. These people are shopping.

TAK

NIE





4. There is some snow in the picture.

TAK

NIE

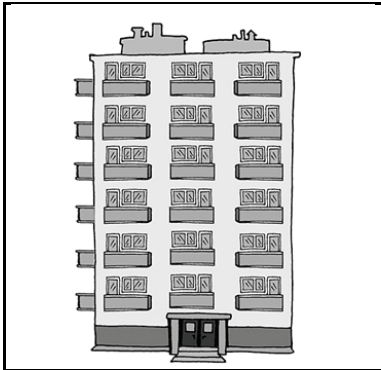

5. This is a block of flats.

TAK

NIE

**Zadanie 18. (0–5)**

**Co przedstawiają obrazki? Wpisz w kratki brakujące litery.**

1.



s					r
---	--	--	--	--	---

2.

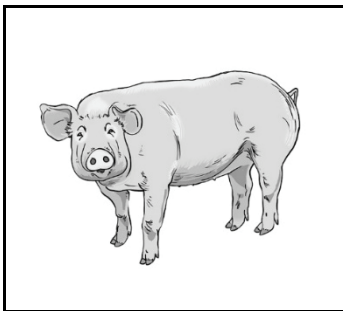

p		g
---	--	---

3.



m			k
---	--	--	---

4.



p					l
---	--	--	--	--	---

5.

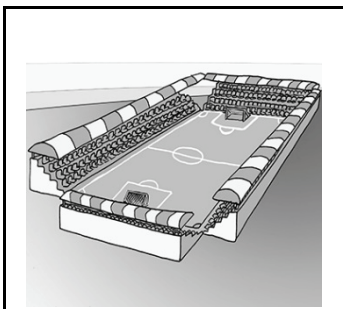

s			d			m
---	--	--	---	--	--	---

**Zadanie 19. (0–4)**

**Wpisz we właściwej formie słowo podane w nawiasie.**

1. My new glasses (**be**) \_\_\_\_\_ pink and black.  
I look really good in them.
2. I (**have**) \_\_\_\_\_ lunch 3 hours ago and I'm already hungry.
3. Books are (**expensive**) \_\_\_\_\_ than newspapers.
4. There are three (**parrot**) \_\_\_\_\_ in the pet shop.

**Zadanie 20. (0–8)**

**Odpowiedz na pytania dotyczące obrazków pełnymi zdaniami w języku angielskim.**

**Obrazek 1.**

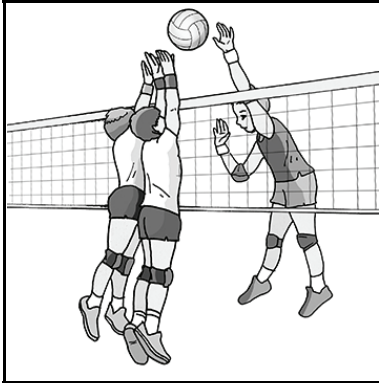

W co grają te dzieci?

---

---

---

**Obrazek 2.**



Gdzie znajduje się ta kobieta?

---

---

---

**Obrazek 3.**

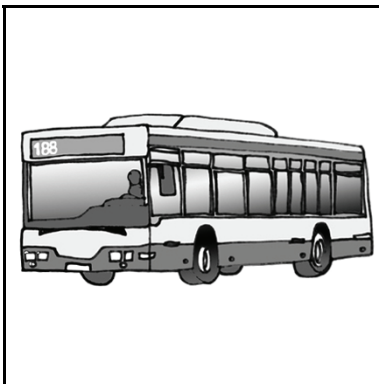

Co to za pojazd?

---

---

---

**Obrazek 4.**



Co znajduje się w łazience na tym obrazku?

---

---

---





